





■ 本公司發言人、代理發言人姓名、職稱、聯絡電話及電子郵件信箱：

(1)本公司發言人：

副總經理：方世調

電話：(02)2270-8198

電子郵件信箱：fst@shen.com.tw

(2)本公司代理發言人：

財務處經理：陳宗易

電話：(02)2270-8198

電子郵件信箱：victor@shen.com.tw

■ 公司之地址及電話：

地址：新北市土城區中央路一段365巷7號

電話：(02)2270-8198

■ 股票過戶機構之名稱、地址、網址及電話：

永豐金證券股份有限公司 股務代理部

地址：台北市博愛路17號3樓

網址：<http://www.sinotrade.com.tw>

電話：(02)2381-6288

■ 最近年度財務報告簽證會計師姓名、事務所名稱、地址、網址及電話：

國富浩華聯合會計師事務所 張亞荃暨潘金樹會計師

地址：台北市松山區復興北路369號10樓

網址：<http://www.crowe.tw>

電話：(02)8770-5181

■ 海外有價證券掛牌買賣之交易場所名稱及查詢該海外有價證券資訊之方式：無

■ 公司網址：<http://www.shen.com.tw>





## 壹 致股東報告書

1

## 貳 公司簡介

5

- 一、設立日期
- 二、公司沿革

## 參 公司治理報告

7

- 一、組織系統
- 二、董事、監察人、總經理、副總經理、協理、各部門及分支機構主管資料
- 三、最近年度支付董事、監察人、總經理及副總經理之酬金
- 四、公司治理運作情形
- 五、簽證會計師公費資訊
- 六、更換會計師資訊
- 七、公司之董事長、總經理、負責財務或會計事務之經理人，最近一年內曾任職於簽證會計師所屬事務所或其關係企業者，應揭露其姓名、職稱及任職於簽證會計師所屬事務所或其關係企業之期間
- 八、最近年度及截至年報刊印日止，董事、監察人、經理人及持股比例超過百分之十之股東股權移轉及股權質押變動情形
- 九、持股比例占前十名之股東，其相互間為關係人或為配偶、二親等以內之親屬關係之資訊
- 十、公司、公司之董事、監察人、經理人及公司直接或間接控制之事業對同一轉投資事業之持股數，並合併計算綜合持股比例

## 肆 募資情形

54

- 一、資本及股份、公司債、特別股、海外存託憑證、員工認股權憑證、限制員工權利新股及併購(包括合併、收購及分割)之辦理情形
- 二、資金運用計畫執行情形



## 伍 營運概況

- 一、業務內容
- 二、市場及產銷概況
- 三、從業員工最近二年度及截至年報刊印日止從業員工人數、平均服務年資、平均年齡及學歷分布比率
- 四、環保支出資訊
- 五、勞資關係
- 六、資通安全管理
- 七、重要契約

59

## 陸 財務概況

- 一、最近五年度簡明資產負債表及綜合損益表、會計師姓名及其查核意見
- 二、最近五年度財務分析
- 三、最近年度財務報告之審計委員會審查報告
- 四、最近年度財務報告，含會計師查核報告、兩年對照之資產負債表、綜合損益表、權益變動表、現金流量表及附註或附表
- 五、最近年度經會計師查核簽證之公司個體財務報告
- 六、公司及其關係企業最近年度及截至年報刊印日止，如有發生財務週轉困難情事，應列明其對本公司財務狀況之影響

74

## 柒 財務狀況及財務績效之檢討分析與風險事項

- 一、財務狀況
- 二、財務績效
- 三、現金流量
- 四、最近年度重大資本支出對財務業務之影響
- 五、最近年度轉投資政策、其獲利或虧損之主要原因、改善計畫及未來一年投資計畫
- 六、風險事項分析
- 七、其他重要事項

154

## 捌 特別記載事項

- 一、關係企業相關資料
- 二、最近年度及截至年報刊印日止，私募有價證券辦理情形
- 三、最近年度及截至年報刊印日止子公司持有或處分本公司股票情形
- 四、其他必要補充說明事項
- 五、最近年度及截至年報刊印日止，如發生證券交易法第三十六條第三項第二款所定對股東權益或證券價格有重大影響之事項

161

## 壹、致股東報告書

各位股東女士/先生：

### 一、110年度營業結果

#### (一)營業計劃實施成果

世界銀行發佈的「全球經濟展望報告」表示，全球經濟成長率在 2021 年反彈至 5.5%，2022 年將放緩至 4.1%。然而資訊軟硬體及網路科技的普及應用，消費大眾對文化商業印刷相關的印刷需求依賴持續衰減。但另一方面，全球包裝市場複合成長率則有 4.2%，柔版印刷將引領包裝印刷市場以食品包裝、醫療保健、家庭生活日化領域是最大市場，綠色環保原料及製程應用日益受到重視。

沈氏印刷 2021 年持續強化公司營運項目，調整轉型拓展綠色包裝彩盒產業市場，規劃投資華德包裝服務科技公司(2022 年正式併入)，以 Flexo 減碳綠色印刷製程採一貫化生產，自製版、印刷、印後加工(燙金/覆膜/軋型/清廢收盒)統合作業，掌握製程優勢；另引進數位 UV 直噴設備作跨域整合應用；取得全國唯一平版印刷業金級環保標準認證及導入智慧製造製程；提升電商平台系統效能，發展多元網購商品服務。這些營運作為雖在 110 年為沈氏帶來相對獲益。唯傳統商業文化市場持續衰減影響，110 年營業收入及營業毛利相較於前一年減少 36,534 仟元及 5,475 仟元。而稅後純益為 14,638 千元，較前一年減少 4,840 仟元。

茲將 110 年營業結果列表如下：

項目	110 年度	109 年度	增(減)金額	增減百分比(%)
營業收入	522,575	559,109	-36,534	-6.53%
營業毛利	79,543	85,018	-5,475	-6.44%
稅後純益	14,638	19,478	-4,840	-24.85%

單位：新台幣仟元

#### (二)預算執行情形

會計科目	實績數	預算數	差異金額	達成率(%)
營業收入	522,575	583,824	-61,249	89.51%
營業毛利	79,543	87,648	-8,105	90.75%
本期損益(稅前)	14,720	25,000	-10,280	58.88%

單位：新台幣仟元



### (三)財務收支及獲利能力分析

分析項目		110 年	
財務 收支 (仟元)	營業活動之淨現金流入	35,491	
	投資活動之淨現金流入	77,053	
	籌資活動之淨現金流出	20,674	
獲利 能力	資產報酬率(%)	1.40%	
	股東權益報酬率(%)	1.66%	
	占實收資本比率(%)	營業利益	0.01%
		稅前純益	3.16%
	純益率(%)	2.80%	
每股盈餘(元)	0.31		

### (四)運營發展

#### 1.110 年運營執行：

- (1)營運轉型，評估並執行投資華德包裝服務科技公司，藉以調整轉型拓展綠色包裝彩盒產業市場，以 Flexo 減碳綠色印刷製程採一貫化生產，自製版、印刷、印後加工(燙金/覆膜/軋型/清廢收盒)統合作業，掌握製程優勢，在發展策略與投資效益考量：
  - 布局綠色包裝可獲取廣大商機，以 HD Flexo(高精度柔版)印刷製程進行彩盒市場綠色產品的接單。相關環保原物料及無塵潔淨室製程的應用，逐步開發日益受到產業客戶及消費者重視的市場區塊。
  - 整合效益：華德現有廠房等硬體設備符合沈氏發展的要求。且專業技術的取得可縮短學習曲線，從前端的結構設計、估價系統到品檢流程，完整接收彩盒相關作業模式，省去摸索、錯誤嘗試以及人員培訓的成本，同時得以加快轉型的腳步。
  - 投資收益：華德現有主力機台生產效率、色彩品質穩定、無溶劑的油墨與上光方式符合環保要求，在整合雙方業務團隊下提升機台稼動率，預期將有獲利回饋。
- (2)掌握數位 UV 直噴產製關鍵技術，作整合跨域應用：以累積掌握的 PVC、PP、PET、光柵等各款不同被印材印製技術，創新商品化應用。開發塑製卡(宏通)、吊牌、3D 立體變圖等市場。製程上也取得色彩管理 G7、溫室氣體盤查、環保標章及 FSC 等標準認證，得以綠能環保、自動化智能優化製程供應鏈，提升服務量能。
- (3)提升電商平台系統效能，發展多元商品服務：深耕有效會員，提升服務品質和消費

者信賴，形成市場區隔；並持續投入搜尋、品牌、關鍵字及用戶推薦等網路行銷機制，引進多元支付模式，加大與電商客群接觸的廣度與深度。

## 2.未來發展策略：

沈氏印刷持續營運面的調整轉型，投資「華德包裝服務科技股份有限公司」，以「綠色包裝材彩盒高附加價值的市場開發」為2022年戰略首要。在整合沈氏及華德的銷售團隊，以及主機台HD Flexo on machine連線式全製程的產能發揮，執行團隊有達成營收逐年成長的企圖與信心。而產能規劃以華德HD Flexo 多功能機主攻中小尺寸印件，大尺寸印件則由沈氏印製，華德加工。沈氏offset 機台產能可經調度因應華德營收增長的需求。兩個廠區可相互支援互補，發揮營運綜效。

## 二、111年度營業計畫概要

### (一) 經營方針

面對 2022 年經營挑戰，沈氏印刷持續營運面的調整轉型，投資「華德包裝服務科技股份有限公司」，以「綠色包裝材彩盒高附加價值的市場開發」為 2022 年戰略首要。在整合沈氏及華德的銷售團隊，以及主機台 HD Flexo on machine 連線式全製程的產能發揮，強化節能、綠色無溶劑、減碳環保的製程優勢。迎合柔版包裝印刷複合成長的市場趨勢，團隊有達成營收逐年成長的企圖與信心。而產能規劃以華德 HD Flexo 多功能機主攻中小尺寸印件，大尺寸印件則由沈氏印製，華德加工。沈氏 offset 張頁機台產能可經調度因應華德營收增長的需求。兩廠區可相互支援互補，發揮營運綜效。

以綠色環保「包裝材彩盒高附加價值的市場開發」為策略執行主軸，另也將持續執行「數位直噴技術的多元增值應用」、「國內外印刷客群的拓展精耕」、「系統整合 AI 智能客服，提升 Jcolor 電商平台運作效能」、「以創意設計團隊軟實力，持續擴展接單範疇」等多面向策略發展。在行銷、生產及研發企劃各方面建構企業中長期的競爭優勢。

### (二) 預期銷售數量

不適用。本公司 111 年度未公開財務預測。

### (三) 重要之產銷政策

#### 1.包裝材彩盒高附加價值的市場開發：

- 布局綠色包裝獲取廣大商機，已投資華德包裝服務科技股份有限公司，以 HD Flexo(高精度柔版)印刷製程進行彩盒市場綠色產品的接單，在相關環保原物料及製造的應用，開發日益受到產業客戶及消費者重視的市場區塊。
- 一貫化生產，自接單製版，印刷、多元印後加工(冷燙/覆膜/開窗軋型/清廢收盒)整合作業，發揮自動化製程優勢，爭取高附加價值、高毛利的多工序精緻酒盒、食品、醫療保健、美妝民生日化等用品的包裝材市場開發。並可運用無塵潔淨室

作業，藉以提升作業品質及強化產品質感。

- 藉由完整接收彩盒相關作業模式，縮短學習曲線省去摸索試錯及人員培訓的成本，加快轉型的腳步獲取彩盒包裝業務投資收益。產能規劃以 HD Flexo 多功能機主攻中小尺寸印件，大尺寸印件由沈氏印製。沈氏 Offset 機台產能調度因應營收增長的需求。兩廠區人力與設備上亦可相互支援互補，在一條鞭統整合理下提供客戶商業印刷及彩盒一次購足需求，發揮營運綜效。

2.掌握數位直噴技術的多元增值應用並作國內外印刷客群的拓展精耕：

- 積極進行多面向的非紙材的數位噴印產品開發，以累積掌握的 PVC、PP、PET、光柵等各款不同被印材印製技術，開發塑製卡、吊牌、3D 立體變圖等客戶市場，並利用高階圖檔發展紋理堆疊建材、數位文創商品以及紡織數位印花等跨域市場整合，作商業化的具體運用。
- 掌握包裝材製程技術能力，進行生產效能適性統整；逐步引進數位設備，滿足小批量多品項的產製需求；運用升級的印刷設備發揮環保節能效益，以標準認證：色彩管理 G7、ISO 9001 及 14001，以及 FSC、溫室氣體盤查、環保署金級環保標章綠色環保製程認證，爭取更多市場客戶的信任合作。

3.系統整合 AI 智能客服，提升 Jcolor 電商平台運作效能；以創意設計團隊軟實力，持續擴展接單範疇：

- 強化自動化訂單追蹤、互動式審稿服務、模組化報價系統以及逐步建置 AI 智能客服系統。提升服務品質和消費者信賴；持續運用網路行銷機制以及多元支付取貨模式及運用大數據分析深耕有效會員，進行系統性新品行銷推播；充分發揮平台價值，拓展更多協力廠協同合作。
- 提供全品項產製服務：以多元創意思維團隊的實力專案接單客製化服務，提供政府單位與企業客戶包含：創意行銷發想規劃、各式產品包裝設計、編輯出版印刷產製、策展活動企劃執行等服務。

### 三、未來公司發展策略

面對平面傳播媒介的需求佔比持續下降，本公司將開發包裝材彩盒高附加價值的市場。爭取更多產品訂單，擴大市場佔有率。

### 四、受到外部競爭環境、法規環境及總體經營環境之影響

隨時更新產業動態、遵循國內外法令外，我們將不斷與時俱進，落實公司治理機制，共創股東、員工及社會雙贏。

敬祝

身體健康! 萬事如意!

董事長：



總經理：



## 貳、公司簡介

一、 設立日期：民國 66 年 12 月 15 日

二、 公司沿革：

沈氏藝術印刷自民國 66 年迄今，已 40 餘年。掌握印刷關鍵技術，持續整合科技智慧製造並結合藝術設計美學的理念，不斷追求產品的真、善、美。

永豐餘企業集團 1993 年參與投資經營，於 9 月 23 日通過財政部證券管理委員會審核通過為股票公開發行公司；於 1999 年 9 月 18 日經證期會(88)台財證(一)第八二九五〇號函核准股票上櫃；並於 2000 年 3 月 21 日正式於櫃檯買賣中心掛牌交易。

沈氏堅持印刷品質與服務並重。從 1993 年規劃建置台灣第一座恆溫、恆濕、除塵、換氣的現代化印刷專業大樓開始，逐年引進自動化電腦操控高速精密彩色張頁印刷機，1999 年購置全台第一部高品質效能的菊版商業輪轉印刷機，2000 年進而以電腦化作業建構印前數位製程及自動化騎馬釘及膠裝裝訂加工設備，建構完整一貫化作業流程，無論在硬體設備、軟體架構的投資建置上均為業界之先趨。

1995 年起透過 ISO 9001 品質管理認證、ISO 14001 環境管理認證及 FSC COC 的驗證，成為 APO 亞洲生產力組織遴選為減廢示範廠。致力製程標準化，取得 G7 國際印刷品質程序認證、完成破足跡宣告及取得 ISO14064 組織型溫室氣體盤查認證。2014 年、2021 年持續獲得行政院環保署頒發「平版印刷業金級環保標章」，是為業界唯一獲頒企業。也於 2020 年通過認證稽核成為 Sedex supply chain 成員，以提升企業社會責任與可持續的商業表現，推廣商業、人與環境的平衡發展。

有鑑文化商業出版印刷市場的消長轉變，公司著力於新商業模式的營運：2016 年以捷可印 JColor 網路電商平台延伸客戶服務範疇，透過便利的網路、APP 應用程式服務及多元的產品組合，拓展少量多樣多客戶層別的印製需求；2017 年成立「創意設計部」發展設計服務接單製作，主導自設計端接單，以製程的連貫強化整合的競爭優勢提升服務廣度；2018 年建置多功能摺紙設備，開拓生技醫療及外銷市場；2019 年建置多台數位大圖輸出設備，2020 年優化生產製程技術，以環保節能為製程重點，將印刷機台 HUV 乾燥設備升級為 LED UV 製程，提供更綠色的製造服務。

2021 年沈氏印刷持續調整轉型，並已於 2022 年初投資取得「華德包裝服務科技股份有限公司」51%股權成為沈氏印刷之合併子公司，預期以「綠色包裝材彩盒高附加價值的市場開發」為營運面首要戰略。以 Flexo 減碳綠色印刷一貫化生產製程，自製版、印刷、印後加工(燙金/覆膜/軋型/清廢收盒)統合作



業，提升機台生產效率，在色彩品質穩定、無溶劑的油墨與上光方式符合環保要求下，發揮公司營運綜效。

## 參、公司治理報告

### 一、組織系統

#### (一)組織結構

沈氏藝術印刷股份有限公司組織系統圖

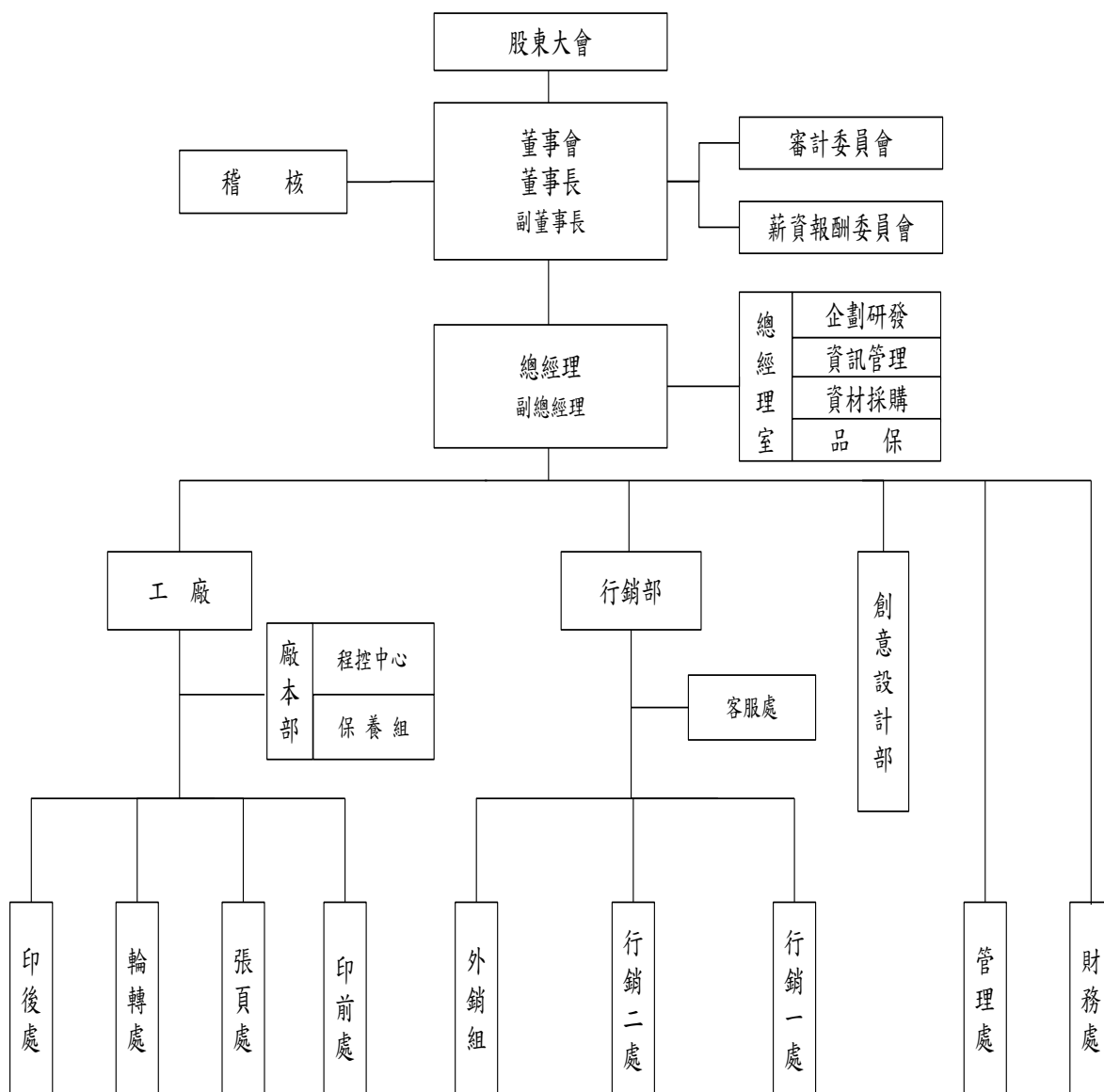



## (二)各主要部門所營業務

### 總經理室

- 新商業模式的建構及新技術的跨域整合規劃。
- 電商平台的營運掌控，網路社群行銷及策略規劃。
- 製程品質監控與察查及品質資訊系統及改良方案之規劃與推動。
- ISO9001 和 14001 文件管制與系統維護。
- 資訊安全及系統管理之確保、更新、維護與修正。

### 稽核室

- 公司內部控制制度之維護與修正。
- 公司作業流程、財務報表及法令遵循之查核。

### 財務處

- 公司財務、會計、資金調度以及企業訊息發布。
- 董事會、股東會等相關股務作業。

### 管理處

- 人力資源彙整、招募及教育訓練。
- 廠區消防、工安、環保作業之執行與維護。

### 行銷部

- 國內外市場資訊整合與拓展。
- 國內外印件規劃、報價、製作監控與交貨安排。
- 客戶關係維繫及電商平台客服之執行運作。

### 創意設計部

- 專責以企畫編輯、平面設計、活動行銷、策展等為主體的營運模式。

### 廠本部

- 生產排程、資源調度與進度追蹤掌控。
- 委外製作印件製程協調及追蹤。
- 著重智能生產，輔以 AI 強化生產資訊彙整、分析與管控。
- 專案印件標準程序書及承認樣服務以及電商平台訂單製程追蹤掌控。

### 印前處

- 分色製版、印版生產作業執行與生產資訊回饋。
- 設備維護、作業技術改良與提昇及績效管制。
- 電商平台接單審稿、設計完稿作業。

### 張頁及輪轉處

- 印刷生產作業執行與生產資訊回饋。

### 印後處

- 摺紙、膠裝騎釘裝訂及熱縮生產作業執行與生產資訊回饋。
- 半成品、成品進出庫存管理作業。
- 電商平台進出貨及倉儲物流管理。



## 二、董事、獨立董事、總經理、副總經理、協理、各部門及分支機構主管資料

### (一) 董事及獨立董事

111 年 4 月 10 日

日

職稱	國籍或註冊地	姓名	性別 年齡	選(就)任日期	任期	初次選任日期	選任時持有股份		現在持有股數		配偶、未成年子女現在持有股份		利用他人名義持有股份		主要經(學)歷	目前兼任本公司及其他公司之職務	具配偶或二親等以內關係之其他主管、董事或監察人			備註
							股數	持股份比	股數	持股份比	股數	持股份比	股數	持股份比			職稱	姓名	關係	
董事長	中華民國	陳正剛	男 51~60歲	109.06.23	3	82.12.04	19,015,083	40.81	19,015,083	40.81	0	0.00	0	0.00	台灣科技大學 工業管理研究所碩士	沈氏藝術印刷(股)公司總經理 財團法人印刷創新科技研究發展中心董事長 精益裝訂(股)公司董事 華德包裝服務科技(股)公司董事長兼總經理	無	無	無	註
副董事長	中華民國	沈哲煜	男 51~60歲	109.06.23	3	85.05.17	170,961	0.37	170,961	0.37	0	0.00	0	0.00	雅禮高中	精益裝訂(股)公司監察人	無	無	無	

職稱	國籍或註冊地	姓名	性別 年齡	選(就)任日期	任期	初次選任日期	選任時持有股份		現在持有股數		配偶、未成年子女現在持有股份		利用他人名義持有股份		主要經(學)歷	目前兼任本公司及其他公司之職務	具配偶或二親等以內關係之其他主管、董事或監察人			備註						
							股數	持股比例	股數	持股比例	股數	持股比例	股數	持股比例			職稱	姓名	關係							
董事	中華民國	永豐紙業(股)公司代表人 何壽川	男 71~80歲	109.06.23	3	82.12.04	19,015,083	40.81%	19,015,083	40.81%	0	0.00%	0	0.00%	美國威斯康辛州立大學機械研究所碩士	沈氏藝術印刷股份有限公司董事 E Ink Corporation 董事 YFY Jupiter(BV)Inc.董事 中華紙業(股)公司董事 元太科技工業(股)公司董事 太景生物科技(股)公司董事 太景醫藥研發(股)公司董事 三越企業(股)公司董事 中華彩色印刷(股)公司董事 永豐餘生技(股)公司董事 永豐能源科技股份有限公司董事 新川創新(股)公司董事 上騰生技顧問(股)公司董事 中加投資發展(股)公司常務董事 永豐餘工紙(揚州)投資有限公司董事										



職稱	國籍或註冊地	姓名	性別	年齡	選(就)任日期	初次選任日期	選任時持有股份		現持有股數		配偶、未成年子女現在持有股份		利用他人名義持有股份		主要經(學)歷	目前兼任本公司及其他公司之職務	具配偶或二親等以內關係之其他主管、董事或監察人									
							股數	持股份比率	股數	持股份比率	股數	持股份比率	股數	持股份比率			職稱	姓名	關係	備註						
															永豐國際(薩摩亞)(有)公司董事 永豐餘商事務株式會社董事 雅敦投資(香港)(有)公司董事 雅敦紙業文儀(有)公司董事 上誼文化實業(股)公司董事 台東興業(股)公司董事 信誼企業(股)公司董事 信誼投資事業(股)公司董事長 信誼育樂事業(股)公司董事 如誼實業(股)公司董事 行遠投資(股)公司董事 永豐(股)公司董事 永豐紙業(股)公司董事長 永信誼實業(股)公司董事長 永安租賃(股)公司董事 永豐化學工業(股)公司董事 再生綠生物科技(股)公司董事 富華開發企業(股)公司董事長 華東工業(股)公司董事 駿瀚生化(股)公司董事 信誼控股(股)公司董事 財團法人信誼基金會董事 財團法人上善人文基金會董事 財團法人肝病防治學術基金會董事 財團法人遠哲科學教育基金會董事 財團法人傑出人才發展基金會董事											

職稱	國籍或註冊地	姓名	性別 年齡	選(就)任日期	任期	初次選任日期	選任時持有股份		現在持有股數		配偶、未成年子女現在持有股份		利用他人名義持有股份		主要經(學)歷	目前兼任本公司及其他公司之職務	具配偶或二親等以內關係之其他主管、董事或監察人			備註
							股數	持股比例	股數	持股比例	股數	持股比例	股數	持股比例			職稱	姓名	關係	
董事	中華民國	蔡明輝	男 51~60歲	109.06.23	3	103.06.30	122,000	0.26	122,000	0.26	89,000	0.19	0	0.00	成淵國中	連德裝訂(股)公司董事長兼總經理 連德裝訂(股)公司監察人	無	無	無	
獨立董事	中華民國	陳俊	男 51~60歲	109.06.23	3	109.06.23	0	0.00	0	0.00	0	0.00	0	0.00	美國雪城大學財務博士 國立政治大學保險碩士 國立政治大學國際貿易系學士 國立台灣科技大學財金所所長	國立台灣科技大學財金所副教授 中華科技財務管理科技學會理事 台灣消費者保護協會專業委員	無	無	無	
獨立董事	中華民國	徐明景	男 51~60歲	109.06.23	3	106.06.28	0	0.00	0	0.00	0	0.00	0	0.00	日本國立千葉大學工學博士 美國羅徹斯特理工學院影像色彩科學碩士 美國科羅拉多州立大學電腦科學碩士 中國文化大學資訊傳播系主任暨研究所所長	中國文化大學資訊傳播系專任教授 臺灣照明委員會影像科技小組召集人 國立台灣師範大學圖文傳播學系兼任教授	無	無	無	



職稱	國籍或註冊地	姓名	性別 年齡	選(就)任日期	任期	初次選任日期	選任時持有股份		現在持有股數		配偶、未成年子女現在持有股份		利用他人名義持有股份		主要經(學)歷	目前兼任本公司及其他公司之職務	具配偶或二親等以內關係之其他主管、董事或監察人			備註
							股數	持股份比率	股數	持股份比率	股數	持股份比率	股數	持股份比率			職稱	姓名	關係	
獨立董事	中華民國	林進忠	男 61~70歲	109.06.23	3	109.06.23	0	0.00	0	0.00	0	0.00	0	0.00	日本國立筑波大學藝術學研究所碩士 文化大學美術學系學士 國立臺灣藝術大學副校長暨美術學院院長	國立臺灣藝術大學榮譽教授	無	無	無	

註：公司董事長與總經理或相當職務者(最高經理人)為同一人、互為配偶或一線等親屬者，應說明其原因、合理性、必要性及因應措施(例如增加獨立董事席次，並應有過半數董事未兼員工或經理人等方式)之相關資訊；本公司董事長兼任總經理，係為提升經營效率與決策執行力，董事長平時密切與各董事充分溝通公司營運近況與計劃方針以落實公司治理，未來公司擬規劃增加獨立董事席次之方式提升董事會職能及強化監督功能。

目前本公司已有下列具體措施：

1. 董事會成員中過半數董事並未兼任員工或經理人。
2. 每年度安排各董事參加外部機構專業董事課程，以增進董事會之運作效能。

1.法人股東之主要股東：

110年12月31日

法人股東名稱	法人股東之主要股東			
	永豐紙業(股)公司	信誼企業股份有限公司	27.39%	何美育
何壽川		16.65%	聚誠投資有限公司	3.59%
宇海投資股份有限公司		9.69%	BRILLIANT PRIDE LIMITED	3.59%
上誼文化實業(股)公司		9.92%	高達全球有限公司	3.59%
如海投資股份有限公司		5.81%	何蔡蕙心	3.18%

2.主要股東為法人者其主要股東：

110年12月31日

法人名稱	法人之主要股東			
	信誼企業(股)公司	何壽川	27.84%	冠譽投資股份有限公司
聚誠投資有限公司		12.50%	何蔡蕙心	2.48%
BRILLIANT PRIDE LIMITED		12.50%	何星輝	2.18%
高達全球有限公司		12.50%	進傑投資股份有限公司	1.52%
何美育		12.50%	財團法人敬典文教基金會	1.48%
宇海投資股份有限公司	宇海實業股份有限公司	34.78%	卡豐投資有限公司	19.98%
	山濤投資有限公司	25.04%	何蔡蕙心	0.18%
	傑萊投資有限公司	19.98%	林妙真	0.04%
如海投資股份有限公司	財團法人典美文化基金會	49.07%	陳惠美	0.26%
	財團法人敬典文教基金會	40.03%	何秀銓	0.19%
	何堉輝	6.81%	陳德勇	0.15%
	何世投資股份有限公司	3.04%	莊有田	0.04%
	何世國際股份有限公司	0.37%	陳惠珠	0.04%
上誼文化實業(股)公司	何壽川	53.13%	何奕達	22.28%
	何奕佳	24.48%	成餘股份有限公司	0.11%
聚誠投資有限公司	薩摩亞商 RAINBOW TIME LIMITED 虹泰有限公司	100.00%		
BRILLIANT PRIDE LIMITED	LEE SWEE HIONG	100.00%		
高達全球有限公司	林進興	100.00%		



## 3.董事及獨立董事資料：

110 年 12 月 31 日

## (1)董事及獨立董事獨立性資訊揭露：

姓名	條件	專業資格與經驗	獨立性情形	兼任其他公開發行公司獨立董事家數
陳正剛		陳正剛董事長畢業於台灣科技大學工業管理學研究所碩士，於民國 105 年 3 月起擔任本公司董事長職務，曾擔任合眾紙業監察人、中華彩色印刷公司董事、永豐餘及中華紙漿公司協理，於民國 108 年 12 月起擔任財團法人印研中心董事長，目前亦擔任精益裝訂股份有限公司董事及華德包裝服務科技股份有限公司董事長。	(1)本人、配偶、二親等以內親屬(或利用他人名義)持有公司股份數及比重：無。	無
何壽川		何壽川董事擁有美國威斯康辛大學機械碩士學位，曾任臺灣證券交易所董事、永豐金控董事長等職務在業界有超過 40 年經營經驗。現擔任中華紙漿股份有限公司董事、元太科技工業股份有限公司董事等多家董事。	(2)是否擔任與本公司有特定關係公司之董事、監察人或受僱人：無。 (3)最近 2 年提供本公司或其關係企業商務、法務、財務、會計等服務所取得之報酬金額：無。	無
沈哲煜		沈哲煜董事為本公司副董事長。在此之前，曾擔任本公司行銷部副總等職務，在印刷業界有超過 30 年經營經驗。現亦擔任精益裝訂(股)公司監察人。		無
蔡明輝		蔡明輝董事於民國 84 年 3 月擔任連誠裝訂股份有限公司董事長暨總經理長至今達 27 年時間，同時兼任連億裝訂股份有限公司監察人之職。		無
陳俊男		陳俊男獨董擁有美國雪城大學財務博士學位，並曾於民國 103 年 8 月擔任國立台灣科技大學財務金融研究所所長、勞動部勞動基金監理會委員、衛福部國民年金監理會監理委員等職務，目前專任國立台灣科技大學財務金融研究所副教授，亦擔任中華科技財務管理科技學會理事與台灣消費者保護協會專業委員。	(1)本人、配偶、二親等以內親屬是否擔任本公司或其關係企業之董事、監察人或受僱人：無。 (2)本人、配偶、二親等以內親屬(或利用他人名義)持有公司股份數及比重：無。 (3)是否擔任與本公司有特定關係公司之董事、監察人或受僱人：無。	無

徐明景	徐明景獨董自民國 83 年起任教於中國文化大學印刷傳播系與現今之資訊傳播系，並曾擔任系主任暨研究所所長。目前擔任台灣照明委員會影像科技小組之召集人。徐教授擁有美國科羅拉多州立大學電腦科學碩士、美國羅徹斯特理工大學影像色彩科學碩士及日本國立千葉大學工學博士。	(4)最近 2 年提供本公司或其關係企業商務、法務、財務、會計等服務所取得之報酬金額：無。	無
林進忠	林進忠獨董畢業於日本國立筑波大學藝術學研究所，曾擔任國立臺灣藝術大學研發長，致力校務經營研究發展工作六年，後任書畫藝術學系主任五年半並兼造形藝術研究所所長，再任美術學院院長六年，接任臺灣藝術大學副校長，退休後聘為榮譽教授。現在擔任沈氏印刷(股)公司獨立董事。		無

## (2)董事會多元化及獨立性

### (A)董事會多元化：

本公司提倡、尊重董事多元化政策，為強化公司治理並促進董事會組成與結構之健全發展，相信多元化方針有助提升公司整體表現。董事會成員之選任均以用人唯才為原則，各自具有產業經驗與相關技能，以及營業判斷、經營管理、領導決策與危機處理等能力。為強化董事會職能達到公司治理理想目標，本公司「公司治理守則」第 19 條明載董事會整體應具備能力為：1.營業判斷能力 2.會計及財務分析能力 3.經營管理能力 4.危機處理能力 5.產業知識 6.國際市場觀 7.領導能力 8.決策能力。

(a)本公司第 13 屆董事會 7 名董事成員(含 3 名獨立董事)，整體具備營業判斷、領導決策、經營管理、國際市場觀、危機處理等能力，且有產業經驗和專業能力。

(b)所有獨立董事其連續任期均不超過 3 屆。董事成員皆為本國籍，董事成員年齡分布區間計有 5 名董事位於 51~60 歲、1 名董事位於 61~70 歲及 1 名董事位於 71~80 歲。

(c)董事多元化面向、互補及落實情形，已包括本公司「公司治理守則」第 19 條載明之標準，未來仍就視董事會運作、營運型態及發展需求適時增修多元化政策，以確保董事會成員應普遍具備執行職務所必須之知識、技能及素養。

### (B)董事會獨立性：

本公司 3 名獨立董事，占全體董事 7 名之比重為 42.86%。本公司已獲得每位獨立董事的書面聲明，確認本身及其直系親屬相對於公司的獨立性。



(二) 總經理、副總經理、協理、各部門及分支機構主管資料

111 年 4 月 10 日

職稱	國籍	姓名	性別	選(就)任期	持有股份		配偶、未成年子女持有股份		利用他人名義持有股份		主要經(學)歷	目前兼任其他公司之職務	員配偶或二親等以內關係之經理人			備註
					股數	持股比例	股數	持股比例	股數	比率			職稱	姓名	關係	
總經理	中華民國	陳正剛	男	103.06.30	0	0.00%	0	0.00%	0	0.00%	台灣科技大學工業管理研究所碩士 中華紙漿公司營業部協理 永豐餘造紙公司協理	財團法人印刷創新科技研發中心 董事長 精益裝訂(股)公司 董事 華德包裝服務科技(股)公司董事長兼總經理	無	無	無	註
行銷部副總經理	中華民國	方世調	男	107.10.29	0	0.00%	0	0.00%	0	0.00%	國立政治大學經濟學研究所碩士 大亞紙業有限公司總經理 中華彩色印刷股份有限公司副總經理 永豐餘造紙股份有限公司資深經理	華德包裝服務科技(股)公司董事兼副總經理	無	無	無	無
協理	中華民國	呂聖弘	男	97.08.01	0	0.00%	0	0.00%	0	0.00%	秋雨印刷公司副廠長 印研中心助理研究員	無	無	無	無	無
協理	中華民國	鄧慧潔	女	106.07.01	0	0.00%	0	0.00%	0	0.00%	日創社文化事業有限公司副總經理	無	無	無	無	無
廠長	中華民國	郭重志	男	108.11.05	0	0.00%	0	0.00%	0	0.00%	世新大學圖文傳播學系碩士 沈氏藝術印刷股份有限公司廠長	無	無	無	無	無
財務主管	中華民國	陳宗易	男	105.11.10	0	0.00%	0	0.00%	0	0.00%	安侯會計師事務所審計部副理 燦坤公司總管理處會計資深經理	精益裝訂(股)公司 董事 華德包裝服務科技(股)公司特助	無	無	無	無

註：總經理或相當職務者(最高經理人)與董事長為同一人，互為配偶或一親等親屬時，應揭露其原因、合理性、必要性及因應措施(例如增加獨立董事席次，並應有過半數董事未兼員工或經理人等方式)之相關資訊。

本公司董事長兼任總經理，係為提升經營效率與決策執行力，董事長平時密切與各董事充分溝通公司營運近況與計劃方針以落實公司治理，未來公司擬增加獨立董事席次之方式提升董事會職能及強化監督功能。目前本公司已有下列具體措施：

1. 董事會成員中過半數董事並未兼任員工或經理人。
2. 每年度安排各董事參加外部機構專業董事課程，以增進董事會之運作效能。

### 三、最近年度支付董事、監察人、總經理及副總經理之酬金

- 1.最近三年度個體或個別財務報告曾出現後虧損者，應揭露個別董事及監察人之酬金。但最近年度個體或個別財務報告已產生稅後淨利，且足以彌補累積虧損者，不在此限：無。
- 2.最近年度董事持股成數不足情事連續達三個月以上者，應揭露個別董事之酬金；最近年度監察人持股成數不足情事連續達三個月以上者，應揭露個別監察人之酬金：無。
- 3.最近年度任三個月份董事或監察人平均設質比率大於50%者，應揭露於各該月份設質比率大於50%之個別董事或監察人酬金：無。
- 4.全體董事、監察人領取財務報告內所有公司之董事、監察人酬金占稅後淨利超過百分之二，且個別董事或監察人領取酬金超過新臺幣一千五百萬元者，應揭露該個別董事或監察人酬金：無。
- 5.本公司於最近年度公司治理評鑑結果屬最後一級距者，或最近年度及截至年報刊印日止，曾遭變更交易方法、停止買賣、終止上市上櫃，或其他經公司治理評鑑委員會通過認為應不予受評者：無。
- 6.本公司最近年度非擔任主管職務之全時員工年度薪資平均數未達新臺幣五十萬元者：無。



110 年 12 月 31 日單位：新台幣仟元

(1) 董事(含獨立董事)之酬金

職稱	姓名	董事酬金				兼任員工領取相關酬金				A、B、C、D、E、F 及 G 等七項總額及占稅後純益之比例		領取來自子公司以外轉投資事業或母公司酬金						
		報酬(A)		退職退休金(B)		董事酬勞(C)(註 2)		業務執行費用(D)		A、B、C 及 D 等四項總額及占稅後純益之比例								
		本公司	財務報告內所有公司	本公司	財務報告內所有公司	本公司	財務報告內所有公司	本公司	財務報告內所有公司	本公司	財務報告內所有公司							
董事長	永豐紙業(股)公司代表人 陳正剛	0	0	0	190	144	144	334	334	7,147	0	0	11	0	7,492	7,492	51.18%	68
副董事長	沈哲煜	0	0	0	190	144	144	334	334	7,147	0	0	11	0	7,492	7,492	51.18%	68
董事	永豐紙業(股)公司代表人 何壽川	0	0	0	190	144	144	334	334	7,147	0	0	11	0	7,492	7,492	51.18%	68
董事	蔡明輝	0	0	0	190	144	144	334	334	7,147	0	0	11	0	7,492	7,492	51.18%	68
獨立董事	謝顯丞 (109/6/23 卸任)	340	340	0	114	274	274	728	728	0	0	0	0	0	728	728	4.97%	0
獨立董事	陳俊男	340	340	0	114	274	274	728	728	0	0	0	0	0	728	728	4.97%	0
獨立董事	徐明景	340	340	0	114	274	274	728	728	0	0	0	0	0	728	728	4.97%	0
獨立董事	林進忠	340	340	0	114	274	274	728	728	0	0	0	0	0	728	728	4.97%	0

註：1.已加計配車租金 701 仟元。

2.係填列最近年度經董事會通過分派之董事酬勞金額。

3.係填列最近年度經董事會通過分派員工酬勞金額。

1.請敘明獨立董事酬金給付政策、制度、標準與結構，並依所擔負之職責、風險、投入時間等因素敘明與給付酬金數額之關聯性；

本公司獨立董事酬金，依據本公司章程第 22 條之規定，由薪資報酬委員會審議各獨立董事對公司營運參與程度及貢獻價值，並參酌公司營運績效暨同業通常水準支給情形後提出建議提交董事會決議。

2.除上表揭露外，最近年度公司董事提供服務(如擔任母公司/財務報告內所有公司/轉投資事業非屬員工之顧問等)領取之酬金：無。

給付本公司各個董事酬金級距	董事姓名			
	前四項酬金總額(A+B+C+D)		前七項酬金總額(A+B+C+D+E+F+G)	
	本公司	財務報告內所有公司	本公司	財務報告內所有公司
低於 1,000,000 元	陳正剛、沈哲煜、何壽川、蔡明輝、陳俊男、徐明景、林建忠	陳正剛、沈哲煜、何壽川、蔡明輝、陳俊男、徐明景、林建忠	何壽川、蔡明輝、陳俊男、徐明景、林建忠	何壽川、蔡明輝、陳俊男、徐明景、林建忠
1,000,000 元(含)~2,000,000 元(不含)	無	無	無	無
2,000,000 元(含)~3,500,000 元(不含)	無	無	沈哲煜	沈哲煜
3,500,000 元(含)~5,000,000 元(不含)	無	無	陳正剛	陳正剛
5,000,000 元(含)~10,000,000 元(不含)	無	無	無	無
10,000,000 元(含)~15,000,000 元(不含)	無	無	無	無
15,000,000 元(含)~30,000,000 元(不含)	無	無	無	無
30,000,000 元(含)~50,000,000 元(不含)	無	無	無	無
50,000,000 元(含)~100,000,000 元(不含)	無	無	無	無
100,000,000 元以上	無	無	無	無
總計	共 7 位	共 7 位	共 7 位	共 7 位

(2) 總經理及副總經理之酬金

110 年 12 月 31 日 單位：新台幣千元

職稱	姓名	薪資(A)		退職退休金(B)		獎金及特支費等(C)(註 1)		員工酬勞金額(D)(註 2)				A、B、C 及 D 等四項總額及占稅後純益之比例(%)		領取來自子公司以外轉投資事業或母公司酬金	
		本公司	財務報告內所有公司	本公司	財務報告內所有公司	本公司	財務報告內所有公司	本公司	現金金額	股票金額	本公司	財務報告內所有公司			
總經理	陳正剛	4,586	4,586	0	0	2,123	2,123	10	0	0	0	6,719	6,719	45.91%	18
行銷部副總經理	方世調														

註 1：已加計配車租金 375 仟元。

註 2：後填列最近年度經董事會通過分派總經理及副總經理之員工酬勞金額。

給付本公司各個總經理及副總經理酬金級距	總經理及副總經理姓名	
	本公司	財務報告內所有公司 E
低於 1,000,000 元	無	無
1,000,000 元(含)~2,000,000 元(不含)	無	無
2,000,000 元(含)~3,500,000 元(不含)	方世調	方世調
3,500,000 元(含)~5,000,000 元(不含)	陳正剛	陳正剛
5,000,000 元(含)~10,000,000 元(不含)	無	無
10,000,000 元(含)~15,000,000 元(不含)	無	無
15,000,000 元(含)~30,000,000 元(不含)	無	無
30,000,000 元(含)~50,000,000 元(不含)	無	無
50,000,000 元(含)~100,000,000 元(不含)	無	無
100,000,000 元以上	無	無
總計	共 2 位	共 2 位

(4)分派員工酬勞之經理人姓名及分派情形：

110 年度 單位：新台幣仟元

職稱		姓名	股票金額	現金金額	總計	總額占稅後純益之比例 (%)
經 理 人	董 事 長	陳 正 剛	0	33	33	0.22%
	副 董 事 長	沈 哲 煜				
	行 銷 部 副 總 經 理	方 世 調				
	協 理	呂 聖 弘				
	協 理	鄧 慧 潔				
	廠 長	郭 重 志				
	財 務 主 管	陳 宗 易				

(三)分別比較說明本公司及合併報表所有公司於最近二年度支付本公司董事、監察人、總經理及副總經理酬金總額占個體或個別財務報告稅後純益比例之分析並說明給酬金之政策、標準與組合、訂定酬金之程序、與經營績效及未來風險之關聯性：

A.本公司於最近兩年支付本公司董事、監察人、總經理及副總經理酬金總額占稅後純益比例之分析：

職 稱	酬金總額占稅後純益比例	
	110 年度	109 年度
董 事 ( 含 董 事 兼 任 員 工 酬 金 )	56.15%	42.12%
監 察 人	0.00%	0.58%
總 經 理 及 副 總 經 理	45.91%	32.56%

B.有關本公司董事、總經理及副總經理酬金給付之政策、標準與組合：

- (1)車馬費：董事、車馬費係參考業界水準，由薪資報酬委員會提案，經董事會議決通過，採定額給付。
- (2)報 酬：本公司董事會依據該職務於同業市場中的薪資水準；本公司內該職務的權責範圍，公司整體的營運績效、個人績效達成率及對公司績效的貢獻度，議決通過。薪資報酬委員會提案給予合理的報酬。  
經理人獎金則與績效連結，包含財務性指標如公司營收、稅前淨利及稅後淨利之達成率、非財務性指標如法令遵循、研發創新等指標，由董事長依經營績效核定。
- (3)酬 勞：薪資報酬委員會依據當年度盈餘狀況及公司章程規定，提案擬定酬勞分配額，經董事會議決通過。



## 四、公司治理運作情形

### (一) 董事會運作情形

最近(110)年度第 13 屆董事會開會 6 次(A)·董事、監察人出席情形如下：

職稱	姓名	實際出席(列)席次數 B	委託出席次數	實際出席(列)席率 (%)【B/A】	備註
董事長	永豐紙業股份有限公司代表人:陳正剛	6	0	100%	第 13 屆
副董事長	沈 哲 煜	6	0	100%	第 13 屆
董 事	永豐紙業股份有限公司代表人:何壽川	0	6	0%	第 13 屆
董 事	蔡 明 輝	5	0	83%	第 13 屆
獨立董事	陳 俊 男	6	0	100%	第 13 屆
獨立董事	徐 明 景	3	3	50%	第 13 屆
獨立董事	林 進 忠	6	0	100%	第 13 屆

其他應記載事項：

一、董事會之運作如有下列情形之一者，應敘明董事會日期、期別、議案內容、所有獨立董事意見及公司對獨立董事意見之處理：

(一) 證券交易法第 14 條之 3 所列事項：董事會之運作並無經獨立董事反對意見或保留意見的情事發生。

(二) 除前開事項外，其他經獨立董事反對或保留意見且有紀錄或書面聲明之董事會議決事項：無此情形。

二、董事對利害關係議案迴避之執行情形：

(一) 110.12.02 召開臨時董事會，關於解除本公司經理人競業競止限制之討論案，董事長陳正剛因與其自身有利關係，於討論及表決時迴避。

三、董事會自我評鑑之評估週期及期間、評估範圍、方式及評估內容等資訊：

(一) 本公司已於 109/08/06 董事會決議通過「董事會績效評估辦法」。

評估週期	評估期間	評估範圍	評估方式	評估內容
每年執行一次	110 年 1 月 1 日 至 110 年 12 月 31 日	董事會	董事會內部自評	1.對公司營運之瞭解與建議。 2.提升董事會決策品質。 3.董事會組成與結構。 4.董事的選任及持續進修。 5.內部控制。
		個別董事成員	董事成員自評	1.公司目標與任務的掌握。 2.董事職責認知。 3.對公司營運之瞭解與建議。 4.內部關係經營與溝通。 5.董事之專業及持續進修。 6.內部控制
		功能性委員會	功能性委員自評	1.對公司營運之瞭解與建議。 2.功能性委員會職責認知。 3.提升功能性委員會決策品質。 4.功能性委員會組成及成員選

				任。 5.內部控制。
--	--	--	--	---------------

本次考核自評結果為「優」，全體董事(含獨立董事)對於董事會、董事會成員及功能性委員會運作之效率與效果均給予正面之評價。

前述績效評估結果已分別於 111 年 3 月 1 日召開之薪酬委員會報告，並於 111 年 3 月 10 日召開之審計委員會及董事會報告，以做為檢討、改進的參考。

#### 四、當年度及最近年度加強董事會職能之目標(例如設立審計委員會、提昇資訊透明度等)與執行評估:

(一)本公司由三位獨立董事組成審計委員會，以代替監察人之職能，就證交法第 14 條之 5 所列事項均提請審計委員會討論決議。審計委員會召集人並於召開董事會時向董事會報告審計委員的決議情形。

(二)本公司於年報揭露董事出席董事會的情形、董事進修的情形，及股東會、董事會之重要決議內容。

(三)本公司考量各董監事之法律風險，已為本公司及子公司各董監事購置董監事責任保險。

(四)為鼓勵本公司之董事持續充實新知；依董事個人的需求選擇涵蓋公司治理主題相關之課程參與進修，本公司均定期提供外部訓練機構辦理有關公司治理課程之資訊予各董事，並協助有意願參與進修的董事辦理報名手續。

#### 五、董事會評鑑執行情形

本公司已於 111 年第一季前完成 110 年整體董事會、個別董事會成員及功能性委員會之績效評估。

#### (二)審計委員會運作情形

審計委員會參與董事會運作情形：

本公司審計委員會由 3 名獨立董事組成，審計委員會旨在監督公司財務報表是否允當表達、簽證會計師之選任及是否具備獨立性、公司內部控制是否有效實施、公司是否遵循相關法令及規則、公司對於存在或潛在風險進行管控，審計委員會 110 年舉行了 5 次(A)會議，審議的事項主要包括。

1. 審閱財務報告
2. 內部控制制度暨相關之政策與程序
3. 法規遵循
4. 簽證會計師資歷及獨立性評量
5. 簽證會計師之委任及報酬

獨立董事出席 110 年度審計委員會的情形如下：

職 稱	姓 名	實際出(列)席次數 B	委託出席次數	實際出(列)席率(%)【 B / A 】	備註
獨立董事	陳 俊 男	5	0	100%	第 1 屆
獨立董事	徐 明 景	3	2	60%	第 1 屆
獨立董事	林 進 忠	5	0	100%	第 1 屆



其他應記載事項：

一、審計委員會之運作如有下列情形之一者，應敘明審計委員會召開日期、期別、議案內容、獨立董事反對意見、保留意見或重大建議項目內容、審計委員會決議結果以及公司對審計委員會意見之處理。

(一)證券交易法第 14 條之 5 所列事項。

審計委員會 召開日期	期別	議案內容	獨立董事反對意見、 保留意見或重大建議 項目內容	公司對審計委 員不同意見 之處理
110.03.11	第 1 屆審計委員會 第 3 次會議	報告本公司 109 年第四季稽核計畫執行情形。	無	--
		報告本公司 109 年度審計委員會之績效評估結果。		
		報告本公司因會計師事務所會計師業務內容調整，自 110 年第一季起更換簽證會計師案。		
		審議本公司 109 年度營業報告書暨財務報表。		
		審議本公司 109 年度盈餘分派案。		
		審議修正本公司「財務報表編製流程之管理」部分條文。		
110.05.06	第 1 屆審計委員會 第 4 次會議	審議本公司 109 年度內部控制制度聲明書案。	無	--
		報告本公司 110 年第一季營運狀況。		
		報告本公司 110 年第一季稽核計畫執行情形。		
		審議設置本公司「公司治理主管」案。		
		審議訂定本公司「公司治理守則」案。		
110.08.05	第 1 屆審計委員會 第 5 次會議	審議訂定本公司「誠信經營守則」案。	無	--
		報告本公司 110 年第二季營運狀況。		
110.11.11	第 1 屆審計委員會 第 6 次會議	報告本公司 110 年第二季稽核計畫執行情形。	無	--
		報告本公司 110 年第三季財務報告。		
		報告本公司 110 年第三季稽核計畫執行情形。		
		擬訂本公司 111 年度稽核計畫案。		
110.12.01	第 1 屆臨時審計委 員會第 1 次會議	本公司定期評估簽證會計師獨立性情形案。	無	--
		擬委任本公司簽證會計師，並決議其報酬案。		
110.12.01	第 1 屆臨時審計委 員會第 1 次會議	審議本公司以新台幣壹元購買哲名投資股份有限公司(負責人謝子仁)持有之華德包裝服務科技股份有限公司 51% 股權，暨參與華德包裝服務科技股份有限公司現金增資新台幣壹億元之投資案。	無	--

(二)除前開事項外，其他未經審計委員會通過，而經全體董事三分之二以上同意之議決事項：無此情事。

二、獨立董事對利害關係議案迴避之執行情形，應敘明獨立董事姓名、議案內容、應利益迴避原因以及參與表決情形：無此情形。

三、獨立董事與內部稽核主管及會計師之溝通情形(應包括就公司財務、業務狀況進行溝通之重大事項、方式及結果等)。

(1)每月以電子郵件方式呈送已完成之「稽核報告」予各獨立董事查閱，若有疑問或指示，則以電子郵件或電話方式向稽核主管詢問或告知辦理。

(2)每季於審計委員會及董事會列席呈報「稽核業務報告」。

(3)半年報及年度財務報告，由簽證會計師列席審計委員會就核閱及查核情形等事項進行說明與討論。

(4)平時利用電話、電子郵件或會議方式進行溝通，若發現重大違規情事，即依法通知獨立董事。

近期獨立董事與內部稽核主管及會計師之溝通情形概要：

日期	溝通方式	參加人員	溝通重點
110.03.11	審計委員會	稽核主管、財務主管	109年第四季稽核業務執行報告 109年度營運報告書暨財務報表查核情形 修正財務報表編製流程管理辦法 109年度內部控制制度聲明書案
110.05.06	審計委員會	稽核主管、財務主管	110年第一季營運狀況報告 110年第一季稽核業務執行報告 設置本公司「公司治理主管」案 訂定本公司「公司治理守則」案 訂定本公司「誠信經營守則」案
110.08.05	審計委員會	會計師、稽核主管、 財務主管	110年第二季營運狀況報告 110年第二季稽核業務執行報告
110.11.11	審計委員會	稽核主管、財務主管	110年第三季財務報告。 110年第三季稽核計畫執行情形。 擬訂本公司111年度稽核計畫案。 定期評估簽證會計師獨立性情形案。 審議簽證會計師110年度報酬案。
111.03.10	審計委員會	會計師、稽核主管、 財務主管	110年第四季稽核計畫執行情形。 110年度營業報告書暨財務報表查核情形。 110年度內部控制制度聲明書案。 修正「公司章程」案。 修正「股東會議事規則」案。 修正「取得或處分資產處理程序」案。 修正「關係人交易處理程序」案。
111.05.12	審計委員會	稽核主管、財務主管	111年第一季稽核業務執行報告。 111年第一季財務報告案。 修正「股東會議事規則」案。

●本公司定期召開審計委員會並視需要邀請會計師、稽核主管及相關主管列席。

●審計委員會與本公司簽證會計師針對年度財務報告查核結果及其他相關法令要求進行溝通交流，並就簽證會計師之委任進行獨立性審核。



### (三)公司治理運作情形及其與上市上櫃公司治理實務守則差異情形及原因

評估項目	運作情形		與上市上櫃公司治理實務守則差異情形及原因
	是	否	
一、公司是否依據「上市上櫃公司治理實務守則」訂定並揭露公司治理實務守則？	√		本公司於110年5月6日第十三屆第四次董事會議通過訂定「公司治理守則」，並將守則公開於公司網站。
二、公司股權結構及股東權益	√		(一)本公司設有發言人及代理發言人，依內部作業程序處理股東建議、疑義、糾紛及訴訟等事宜。亦有股務代理機構「永豐金證券股份有限公司」處理股東相關問題及建議；若涉及法律問題或糾紛，將委請專業律師或法務人員進行處理，本公司必以股東權益為優先考量。
(一)公司是否訂定內部作業程序處理股東建議、疑義、糾紛及訴訟事宜，並依程序實施？	√		(二)隨時可透過股務代理機構查詢，並掌握相關事宜。
(二)公司是否掌握實際控制公司之主要股東及主要股東之最終控制者名單？	√		(三)本公司根據如取得或處分資產處理程序、關係人交易處理程序等相關辦法建立適當風險控管機制及防火牆。
(三)公司是否建立、執行與關係企業間之風險控管及防火牆機制？	√		(四)本公司已訂定「防範內線交易之管理作業」禁止公司內部人利用市場上未公開資訊買賣有價證券。
(四)公司是否訂定內部規範，禁止公司內部人利用市場上未公開資訊買賣有價證券？	√		
三、董事會之組成及職責	√		(一)本公司董事成員的提名是經由嚴謹的遴選程序，不僅考量多元背景、專業能力與經驗，也非常重視其個人在道德行為及領導上的聲譽。目前本公司董事會七位成員即由擁有公司經營經驗或專業領域經驗的董事所組成。
(一)董事會是否擬訂多元化政策、具體管理目標及落實執行？	√		(二)本公司已設置薪酬委員會及審計委員會，其他功能性委員會之設置依公司實際需要設置之。
(二)公司除依法設置薪資報酬委員會及審計委員會外，是否自願設置其他各類功能性委員會？	√		(三)董事會已訂定「董事會績效評估辦法」。每年並定期進行績效評估，於111年第一季完成績效評估，且已將績效評估結果提報於111年3月10日召開之第十三屆第七次董事會。
(三)公司是否訂定董事會績效評估辦法及其評估方式，每年並定期進行績效評估，且將績效評估之結果提報董事會，並運用於個別董事薪資報酬及提名續任之參考？	√		(四)本公司財務處一年一次自行評估簽證會計師之獨立性，並將結果提報
(四)公司是否定期評估簽證會計師獨立性？	√		無重大差異情形。

評估項目	運作情形		與上市上櫃公司治理實務守則差異情形及原因																																																
	是	否																																																	
<p>110.11.11審計委員會及董事會審議並通過，國高浩華聯合會計師事務所張亞堃會計師及潘金樹會計師，皆符合本公司獨立性評估標準(註)，足堪擔任本公司簽證會計師，會計師並出具聲明函。</p> <p>註：會計師獨立性評估標準</p> <table border="1"> <thead> <tr> <th>評估項目</th> <th>是</th> <th>否</th> </tr> </thead> <tbody> <tr> <td>1.截至最近一次簽證作業，未有七年未更換之情事。</td> <td>V</td> <td></td> </tr> <tr> <td>2.與委託人無重大財務利害關係。</td> <td>V</td> <td></td> </tr> <tr> <td>3.避免與委託人有任何不適當關係。</td> <td>V</td> <td></td> </tr> <tr> <td>4.會計師應使其助理人員確守誠實、公正及獨立性。</td> <td>V</td> <td></td> </tr> <tr> <td>5.執業前二年內服務機構之財務報表，不得查核簽證。</td> <td>V</td> <td></td> </tr> <tr> <td>6.會計師名義不得為他人使用。</td> <td>V</td> <td></td> </tr> <tr> <td>7.未握有本公司及關係企業之股份。</td> <td>V</td> <td></td> </tr> <tr> <td>8.未與本公司及關係企業有金錢借貸之情事。</td> <td>V</td> <td></td> </tr> <tr> <td>9.未與本公司或關係企業有共同投資或分享利益之關係。</td> <td>V</td> <td></td> </tr> <tr> <td>10.未兼任本公司或關係企業之經常工作，支領固定薪資。</td> <td>V</td> <td></td> </tr> <tr> <td>11.未涉及本公司或關係企業制定決策之管理職能。</td> <td>V</td> <td></td> </tr> <tr> <td>12.未兼營可能喪失其獨立性之其他事業。</td> <td>V</td> <td></td> </tr> <tr> <td>13.與本公司管理階層無配偶、直系血親、直系姻親或二親等內旁系血親之關係。</td> <td>V</td> <td></td> </tr> <tr> <td>14.未收取任何與業務有關之佣金。</td> <td>V</td> <td></td> </tr> <tr> <td>15.截至目前為止，未受有處分或損及獨立原則之情事。</td> <td>V</td> <td></td> </tr> </tbody> </table>	評估項目	是	否	1.截至最近一次簽證作業，未有七年未更換之情事。	V		2.與委託人無重大財務利害關係。	V		3.避免與委託人有任何不適當關係。	V		4.會計師應使其助理人員確守誠實、公正及獨立性。	V		5.執業前二年內服務機構之財務報表，不得查核簽證。	V		6.會計師名義不得為他人使用。	V		7.未握有本公司及關係企業之股份。	V		8.未與本公司及關係企業有金錢借貸之情事。	V		9.未與本公司或關係企業有共同投資或分享利益之關係。	V		10.未兼任本公司或關係企業之經常工作，支領固定薪資。	V		11.未涉及本公司或關係企業制定決策之管理職能。	V		12.未兼營可能喪失其獨立性之其他事業。	V		13.與本公司管理階層無配偶、直系血親、直系姻親或二親等內旁系血親之關係。	V		14.未收取任何與業務有關之佣金。	V		15.截至目前為止，未受有處分或損及獨立原則之情事。	V				
	評估項目	是	否																																																
	1.截至最近一次簽證作業，未有七年未更換之情事。	V																																																	
	2.與委託人無重大財務利害關係。	V																																																	
	3.避免與委託人有任何不適當關係。	V																																																	
	4.會計師應使其助理人員確守誠實、公正及獨立性。	V																																																	
	5.執業前二年內服務機構之財務報表，不得查核簽證。	V																																																	
	6.會計師名義不得為他人使用。	V																																																	
	7.未握有本公司及關係企業之股份。	V																																																	
	8.未與本公司及關係企業有金錢借貸之情事。	V																																																	
	9.未與本公司或關係企業有共同投資或分享利益之關係。	V																																																	
	10.未兼任本公司或關係企業之經常工作，支領固定薪資。	V																																																	
	11.未涉及本公司或關係企業制定決策之管理職能。	V																																																	
	12.未兼營可能喪失其獨立性之其他事業。	V																																																	
	13.與本公司管理階層無配偶、直系血親、直系姻親或二親等內旁系血親之關係。	V																																																	
14.未收取任何與業務有關之佣金。	V																																																		
15.截至目前為止，未受有處分或損及獨立原則之情事。	V																																																		
四、上市上櫃公司是否配置適任及適當人數之公司治理人員，並指定公司治理主管，負責公司治理相關事務(包括但不限於提供董事、監察人執行業務所需資料、協助董事、監察人遵循法令、依法辦理董事會及股東會之會議相關事宜、製作董事會及股東會議事錄等)？	V	<p>本公司於110年5月6日經董事會通過，任命員財務暨管理經驗達3年以上之財務經理陳宗易兼任公司治理主管業務，並協同財務處、稽核人員，負責公司治理相關事務，內容包括依法辦理董事會及股東會議相關事宜；協助董事就任及持續進修；提供董事執行業務所需資料；以及協助董事遵循法令等。</p>	無重大差異情形。																																																



評估項目	運作情形		與上市上櫃公司治理實務守則差異情形及原因
	是	否	
五、公司是否建立與利害關係人(包括但不限於股東、員工、客戶及供應商等)溝通管道，及於公司網站設置利害關係人專區，並妥適回應利害關係人所關切之重要企業社會責任議題？	V	<p>本公司設有發言人制度，同時於公司網站上設置利害關係人專區，並區分員工、客戶、供應商、股東與投資人及其他等利害關係者，輔以對應之聯繫管道及方式，以妥適回應相關議題。</p>	無重大差異情形
六、公司是否委任專業股務代辦機構辦理股東會事務？	V	<p>本公司委任「永豐金證券股份有限公司」辦理股東會相關事務。</p>	無重大差異情形
七、資訊公開	V	<p>(一)本公司網站<a href="http://www.shen.com.tw">http://www.shen.com.tw</a>，並定期揭露業務及財務相關營運情形。</p>	無重大差異情形
(二)公司是否採用其他資訊揭露之方式(如架設英文網站、指定專人負責公司資訊之蒐集及揭露、落實發言人制度、法人說明會過程放置公司網站等)？	V	<p>(二)本公司指定專人負責公開資訊觀測站揭露之工作，及公司網站資訊揭露，並已設立發言人、代理發言人，相關事項已公告並依規定落實發言人制度。</p>	無重大差異情形
(三)公司是否於會計年度終了後兩個月內公告並申報第一、二、三季財務報告，及於規定期限前提早公告並申報第一、二、三季財務報告與各月份營業情形？	V	<p>(三)公司於規定期限前完成公告並申報第一、二、三季財務報告與各月份營業情形。</p>	財務報告依法令規定期限前完成公告並申報
八、公司是否有其他有助於瞭解公司治理運作情形之重要資訊(包括但不限於員工權益、僱員關懷、投資者關係、供應商關係、利害關係人之權利、董事及監察人進修之情形、風險管理政策及風險衡量標準之執行情形、客戶政策之執行情形、公司為董事及監察人購買責任保險之情形等)？	V	<p>(1)本公司已於110年5月6日董事會通過「公司治理守則」訂定。</p> <p>(2)員工權益：成立職工福利委員會，按月提撥職工福利金，舉辦正當育樂活動，並額外投保員工團體保險。本公司亦重視勞資關係，定期召開勞資會議，增進勞資關係，提供員工平等就業機會，保障員工權益。</p> <p>(3)僱員關懷：本公司提供多項員工與公司之溝通管道，注重工作環境清潔及員工工作安全，設置保全系統及監視器，生產設備配有保護裝置，確保同仁人身安全，並定期實施員工健康檢查。接獲家境清寒或遭逢變故之同仁，公司亦會提供協助及持續關心同仁身心狀況。</p> <p>(4)投資者關係：本公司向來以追求股東權益最大化為首要經營目標，本公司除依規定揭露資訊於公開資訊觀測站外，並進一步於公司網站架設「股東專區」，定期更新各項財務資訊，並設置股東徵詢信箱制度</p>	無重大差異情形

評估項目	運作情形		與上市上櫃公司治理實務守則差異情形及原因
	是	否	
		<p>專責處理股東建議。</p> <p>(5) 供應商關係：供應商管理是本公司相當重視的工作，與各供應商保持良好的互動聯繫，長期以來皆維持穩定良好關係。</p> <p>(6) 利害關係人之權利：本公司無論於公開資訊觀測站或公司網站皆設有投資人服務信箱，亦有股務代理機構「永豐金證券股份有限公司」處理股東與本公司之相關問題及建議等問題，若涉及法律問題，則將委請專業律師或法務人員進行處理，以維護利害關係人之權益。</p> <p>(7) 董事、監察人及經理人參與公司治理有關之進修與訓練情形：本公司之董監事及經理人均具有產業專業背景及經營管理實務經驗，並已依「上市上櫃公司董事、監察人進修推行要點」規範，陸續進修中，進修情況詳附註說明。(註1)</p> <p>(8) 風險管理政策及風險衡量標準之執行情形：請參閱152頁財務風險管理政策之說明。</p> <p>(9) 客戶政策之執行情形：本公司之主要業務皆有與客戶訂定合約，以保護雙方之權利與義務。本公司每年定期執行客戶滿意度調查，分析問題並設法改善。另於公司公開網站設有連絡信箱，供客戶直接反映問題，以落實保護客戶權益之政策。</p> <p>(10) 公司為董事及監察人購買責任保險之情形：本公司110年已為各董事與重要職員投保責任險，並於110年3月11日董事會議提報。</p>	
<p>九、請就臺灣證券交易所股份有限公司公司治理中心最近年度發布之公司治理評鑑結果說明已改善情形，及就尚未改善者提出優先加強事項與措施。</p>	<p>一、第八屆公司治理評鑑110年度，已改善情形如下：</p> <p>(1) 公司是否於股東常會開會30日前同步上傳英文版開會通知及英文版議事手冊：本公司年報已符合於股東常會開會30日前上傳英文版開會通知及英文版議事手冊。</p> <p>二、第八屆公司治理評鑑尚未改善優先加強改善事項：</p> <p>(1) 公司之獨立董事依「上市上櫃公司董事、監察人進修推行要點」規範之時數完成進修。</p> <p>(2) 本公司依主管機關規定辦理公司治理評鑑自評，逐步改善公司治理情形，以期提升公司治理形象。</p>		



註 1：110 年董事、監察人及經理人參與公司治理有關之進修與訓練情形：

職稱	姓名	進修日期	主辦單位	課程名稱	進修時數
董事 董事長 總經理	陳正剛	110.09.01	證券櫃檯買賣中心	2021 櫃買永續升級線上論壇	2
		110.12.14	財團法人台灣金融研訓院	公司治理講堂	3
		110.12.21	社團法人中華治理協會	投資人都在想什麼-從 ESG 投融資談企業永續轉型	3
董事 副董事長	沈哲煜	110.3.15	台灣上市櫃公司協會	臺灣瞻前顧後 50 年:人才培育與災害防制	2
		110.1.15	台灣上市櫃公司協會	後疫情時代台灣的經濟發展與未來展望	2
		110.3.15	台灣上市櫃公司協會	新情勢下兩岸經貿展望	2
		110.12.15	台灣上市櫃公司協會	掌握國際浪潮發展新契機(不畏浮雲遮望眼·只緣身在最高層)	1.5
董事	何壽川	110.12.14	財團法人台灣金融研訓院	公司治理講堂	3
		110.12.21	社團法人中華治理協會	投資人都在想什麼-從 ESG 投融資談企業永續轉型	3
獨立董事	林進忠	110.09.01	證券櫃檯買賣中心	2021 櫃買永續升級線上論壇	2
		110.12.14	財團法人台灣金融研訓院	公司治理講堂	3
獨立董事	徐明景	110.08.31	證券櫃檯買賣中心	2021 櫃買永續升級線上論壇	2
		110.12.14	財團法人台灣金融研訓院	公司治理講堂	3
		110.12.21	社團法人中華治理協會	投資人都在想什麼-從 ESG 投融資談企業永續轉型	3
獨立董事	陳俊男	110.09.01	證券櫃檯買賣中心	2021 櫃買永續升級線上論壇	2
		110.08.31	證券櫃檯買賣中心	2021 櫃買永續升級線上論壇	2
		110.12.14	財團法人台灣金融研訓院	公司治理講堂	3
		110.12.21	社團法人中華治理協會	投資人都在想什麼-從 ESG 投融資談企業永續轉型	3

(四)薪資報酬委員會之組成、職責及運作情形：

(1)薪資報酬委員會成員資料

身份別	姓名	條件	專業資格與經驗	獨立性情形	兼任其他公開發行公司獨立董事家數
獨立董事 (召集人)	陳俊男		陳俊男先生擁有美國雪城大學財務博士學位，並曾於民國 103 年 8 月擔任國立台灣科技大學財務金融研究所所長、勞動部勞動基金監理會委員、衛福部國民年金監理會監理委員等職務，目前專任國立台灣科技大學財務金融研究所副教授，亦擔任中華科技財務管理科技學會理事與台灣消費者保護協會專業委員。		無
獨立董事	林進忠		林進忠先生畢業於日本國立筑波大學藝術學研究所，曾擔任國立臺灣藝術大學研發長，致力校務經營研究發展工作六年，後任書畫藝術學系主任五年半並兼造形藝術研究所所長，再任美術學院院長六年，接任臺灣藝術大學副校長，退休後聘為榮譽教授。現在擔任沈氏印刷(股)公司獨立董事。	(1)本人、配偶、二親等以內親屬是否擔任本公司或其關係企業之董事、監察人或受僱人：無。 (2)本人、配偶、二親等以內親屬(或利用他人名義)持有公司股份數及比重：無。 (3)是否擔任與本公司有特定關係公司之董事、監察人或受僱人：無。 (4)最近 2 年提供本公司或其關係企業商務、法務、財務、會計等服務所取得之報酬金額：無。	無
其他	蔡佳昇		蔡佳昇先生擁有國立政治大學經營管理學系研究所碩士及國立師範大學工業科技教育系人力資源組碩士，曾擔任億光電子工業股份有限公司人力資源暨總務處處長及薪酬委員會委員、中華紙漿股份有限公司薪酬委員會委員、以及永大機電工業股份有限公司副總經理、台灣政治大學企業導師，從事人力資源工作經驗 25 年以上，現同時擔任拓霖企業股份有限公司總經理、雅博股份有限公司薪酬委員會委員。		無

(2)薪資報酬委員會運作情形資訊

一、本公司之薪資報酬委員會委員計 3 人。

二、第四屆委員任期：109 年 6 月 23 日至 112 年 6 月 22 日，110 年度第四屆薪資報酬委員會開會 2 次(A)，委員資格及出席情形如下：

職稱	姓名	實際出席次(B)	委託出席次數	實際出席率%(B/A)	備註
召集人	陳俊男	2	0	100%	第四屆
委員	林進忠	2	0	100%	第四屆
委員	蔡佳昇	2	0	100%	第四屆



其他應記載事項：

- 一、董事會如不採納或修正薪資報酬委員會之建議，應敘明董事會日期、期別、議案內容、董事會決議結果以及公司對薪資報酬委員會意見之處理(如董事會通過之薪資報酬優於薪資報酬委員會之建議，應敘明其差異情形及原因)：本公司無發生上述之情事。
- 二、薪資報酬委員會之議決事項，如成員有反對或保留意見且有紀錄或書面聲明者，應敘明薪資報酬委員會日期、期別、議案內容、所有成員意見及對成員意見之處理：本公司無發生上述之情事。
- 三、最近年度薪資報酬委員會開會議案與決議結果：

薪資報酬委員會	議案內容及決議結果
第四屆第 1 次 110 年 2 月 23 日	議案:109 年度員工酬勞及董監事酬勞提撥建議案。 決議結果:依據公司章程第 25 第之 1 發放 109 年員工酬勞及董監事酬勞，經主席徵詢出席委員無異議本案照案通過，提請第 13 屆第 3 次董事會審議。
第四屆第 2 次 110 年 12 月 16 日	報告 109 年度員工酬勞執行結果。
第四屆第 3 次 111 年 03 月 01 日	議案:110 年度員工酬勞及董監事酬勞提撥建議案。 決議結果:依據公司章程第 25 第之 1 發放 110 年員工酬勞及董監事酬勞，經主席徵詢出席委員無異議本案照案通過，提請第 13 屆第 7 次董事會審議。

(3)職權範圍

- 一、訂定並定期檢討董事及經理人績效評估與薪資報酬之政策、制度、標準與結構。
- 二、定期評估並訂定董事及經理人之薪資報酬。





評估項目	運作情形		與上市上櫃公司企業社會責任實務守則差異情形及原因
	是	否	
		<p>摘要說明</p> <p>續取得認證。</p> <p>6.年度規劃內部稽核計畫，針對本公司須遵循各相關環境法規之合規情形，稽查各作業流程符合規定。</p> <p>1.本公司注重人權，不論其種族、性別、年齡皆享有同等的工作權利，亦提供個人自由表達和發展的機會，以維護個人尊嚴。</p> <p>2.本公司訂有「員工安全衛生守則」，要求員工依循遵守執行，防止職業災害發生，保障員工安全與健康。</p> <p>3.本公司除依法令規定成立職工福利委員會，並定期提撥福利金，以推展各項員工福利活動。在員工保險方面，除依政府規定辦理勞健保外，本公司並為員工辦理團體意外險、住院醫療及職業災害險，以照顧員工之生活。</p> <p>本公司定期依規範進行原物料之測試。並通過行政院環保署金級環保標章規範查核，全製程使用物料皆符合環保法規規範。</p> <p>1.透過建立治理組織及落實內部控制機制，確保本公司所有人員及作業確實遵守相關法令規範。</p> <p>2.本公司研發之產品技術申請專利，以保障公司權益。</p>	
		社會	
		職業安全	
		產品安全	
		公司治理	
		社會經濟與法令遵循	

評估項目	運作情形		與上市上櫃公司企業社會責任實務守則差異情形及原因
	是	否	
<p>三、環境議題</p> <p>(一) 公司是否依其產業特性建立合適之環境管理制度？</p>	V	<p>摘要說明</p> <p>強化董事職能</p> <p>定期提供董事最新法規、制度發展與政策。</p> <p>1. 本公司與各供應商保持良好的互動聯繫，建立合作夥伴關係，創造雙贏。</p> <p>2. 本公司依法令規定誠實公開資訊於公開資訊觀測站，以保障投資人之權益，並於本公司網站載明投資人信箱及聯絡資訊，以維持企業與股東之良好和諧關係。</p> <p>利害關係人溝通</p> <p>(一) 本公司於1994年榮獲經濟部頒發全台第一家防治污染績優廠商；1995年經「亞洲生產力組織」遴選為亞洲減廢示範廠商。於1995年通過ISO 9001品質管理認證與ISO 14001環境管理認證；並於2009年通過森林管理FSC™認證。</p> <p>本公司ISO14001最新證書效期：2021/02/08~2024/02/07</p> <p>本公司森林管理FSC™認證最近證書效期：2019/01/09~2024/01/08</p> <p>(二) 本公司各製程物料餘料及廢料以紙類材料為大宗，均致力資源回收買賣並執行資源垃圾分類及下腳回收、廢棄物減量等活動，並提升各項資源之利用效率，徹底執行資源回收再利用。</p> <p>(三)</p>	無重大差異情形
<p>(二) 公司是否致力於提升能源使用效率及使用對環境負荷衝擊低之再生物料？</p>	V		無重大差異情形
			無重大差異情形



評估項目	運作情形		與上市上櫃公司企業社會責任實務守則差異情形及原因																									
	是	否																										
<p>(三) 公司是否評估氣候變遷對企業現在及未來的潛在風險與機會，並採取相關之因應措施？</p> <p>(四) 公司是否統計過去兩年溫室氣體排放量、用水量及廢棄物總重量，並制定溫室氣體減量、減少用水或其他廢棄物管理之政策？</p>	V	<p>摘要說明</p> <table border="1"> <tr> <td>氣候風險</td> <td>潛在財務影響</td> <td>氣候機會</td> <td>潛在財務影響</td> <td>2021年因應作為</td> </tr> <tr> <td>水電供應不穩定</td> <td>生產衝擊，營運成本增加</td> <td>興建綠能及循環經濟設備</td> <td>降低營運水電成本</td> <td>洽議評估設置太陽能發電系統，增加綠能經濟效益</td> </tr> <tr> <td>旱災</td> <td>生產衝擊，營運成本增加</td> <td>提升天災抵禦能力</td> <td>強化氣候韌性，減少災害對生產的影響</td> <td>購置水洗循環設備</td> </tr> <tr> <td>氣溫上升</td> <td>用電量增，碳排放量上升</td> <td>推動低碳綠色生產</td> <td>節約用電，節省成本</td> <td>使用節能省電設備機具</td> </tr> <tr> <td>公司形象衝擊</td> <td>無法滿足利害關係人期待，造成公司聲譽或形象損害</td> <td>提升投資人長期投資意願</td> <td>穩定股東結構，降低股票價值大幅波動機會</td> <td>產品環保標章認證</td> </tr> </table>	氣候風險	潛在財務影響	氣候機會	潛在財務影響	2021年因應作為	水電供應不穩定	生產衝擊，營運成本增加	興建綠能及循環經濟設備	降低營運水電成本	洽議評估設置太陽能發電系統，增加綠能經濟效益	旱災	生產衝擊，營運成本增加	提升天災抵禦能力	強化氣候韌性，減少災害對生產的影響	購置水洗循環設備	氣溫上升	用電量增，碳排放量上升	推動低碳綠色生產	節約用電，節省成本	使用節能省電設備機具	公司形象衝擊	無法滿足利害關係人期待，造成公司聲譽或形象損害	提升投資人長期投資意願	穩定股東結構，降低股票價值大幅波動機會	產品環保標章認證	<p>無重大差異情形</p>
	氣候風險	潛在財務影響	氣候機會	潛在財務影響	2021年因應作為																							
水電供應不穩定	生產衝擊，營運成本增加	興建綠能及循環經濟設備	降低營運水電成本	洽議評估設置太陽能發電系統，增加綠能經濟效益																								
旱災	生產衝擊，營運成本增加	提升天災抵禦能力	強化氣候韌性，減少災害對生產的影響	購置水洗循環設備																								
氣溫上升	用電量增，碳排放量上升	推動低碳綠色生產	節約用電，節省成本	使用節能省電設備機具																								
公司形象衝擊	無法滿足利害關係人期待，造成公司聲譽或形象損害	提升投資人長期投資意願	穩定股東結構，降低股票價值大幅波動機會	產品環保標章認證																								
V	<p>(四)溫室氣體部份</p> <p>本公司依查證準則 ISO14064-1/CNS 14064-1 溫室氣體-第 1 部：組織層級溫室氣體排放與移除之量化及報告附指引之規範及行政院環境保護署現行溫室氣體相關規定。109 年 9 月取得 BSI 公證單位，外部驗證之溫室氣體排放量查證聲明書(涵蓋期間 108/01/01 至 108/12/31)(證書號號：GHGEV 1860，總溫室氣體排放量 1,037.751 公噸二氧化碳當量)完成查證，查證數據：</p> <table border="1"> <thead> <tr> <th>年度</th> <th>管制編號</th> <th>範疇一</th> <th>範疇二</th> <th>總溫室氣體排放量</th> </tr> </thead> <tbody> <tr> <td>108</td> <td>F1305053</td> <td>43.8742</td> <td>993.8766</td> <td>1,037.751</td> </tr> </tbody> </table> <p>單位：公噸二氧化碳當量</p>	年度	管制編號	範疇一	範疇二	總溫室氣體排放量	108	F1305053	43.8742	993.8766	1,037.751																	
年度	管制編號	範疇一	範疇二	總溫室氣體排放量																								
108	F1305053	43.8742	993.8766	1,037.751																								

評估項目	運作情形		與上市上櫃公司企業社會責任實務守則差異情形及原因
	是	否	
		<p>摘要說明</p> <p>後續將持續推動節能減碳，預計將總溫室氣體排放量減至 1,000 公噸二氧化碳當量以下，較 108 年減少 3.6%。</p> <p>節能減碳(量化)管理措施：</p> <ul style="list-style-type: none"> <li>● 引進數位 UV 直噴設備，取代傳統上機打樣。</li> <li>● 各生產單位陸續換裝具節能 1 級效能的空壓機。</li> <li>● 以連線生產之 HD flexo 設備接單包裝彩盒之印製，相較傳統張頁及離線後製程加工序，相對減省 75% 的碳排放量。</li> </ul> <p>水管理部份：</p> <ul style="list-style-type: none"> <li>● 因應全球氣候變遷，台灣供水穩定季節波動問題，投入具體行動期解決水資源短缺及氣候變遷的挑戰。</li> <li>● 公司內部執行節約用水，逐步升級節能飲水設備；引進數位製程設備取代傳統設備降低水需求；工作廠房建置之污染防治設備，以洗滌塔循環方式節省用水的消耗。</li> <li>● 以 109 年用水度數 23,047 度/206.7/206.7 百萬產值為 111.5；與 110 年用水度數 21,771 度/205.0 百萬產值為 106.2，用水密集度已減量 25%。在 114 年前將整體用水密度下降 30%。</li> </ul>	
四、社會議題			
(一) 公司是否依照相關法規及國際人權公約，制定相關之管理政策與程序？	V	<p>(一) 依相關法規制定公司制度，並保障員工之合法權益。</p> <p>本公司 2020 年成為 Sedex 責任商業平台會員，制定並揭露保障人權政策，並施行具體管理方案。提供安全與健康的工作環境；杜絕不法歧視以確保工作機會均等；禁用童工；禁止強迫勞動；協助員工維持身心健康及工作生活平衡。</p> <p>(二) 本公司遵循「勞動基準法」及相關法令訂定員工各項薪資福利措施，以激勵員工，與同仁共享盈餘成果。</p> <p>具競爭力之薪資：參與同業或市場薪酬調查，聘任員工依其學歷、工作經驗、具備能力及任用職位等予以核敘。敘薪不因性別、年齡等條</p>	無重大差異情形
(二) 公司是否訂定及實施合理員工福利措施(包括薪酬、休假及其他福利等)，並將經營績效或成果適當反映於員工薪酬？	V		無重大差異情形



評估項目	運作情形		與上市上櫃公司企業社會責任實務守則差異情形及原因	
	是	否		
<p>(三) 公司是否提供員工安全與健康之工作環境，並對員工定期實施安全與健康教育？</p> <p>(四) 公司是否為員工建立有效之職涯能力發展培訓計畫？</p> <p>(五) 針對產品與服務之顧客健康與安全、客戶隱私、行銷及標示等議題，公司是否遵循相關法規及國際準則，並制定相關保護消費者或客戶權益政策及申訴程序？</p>		<p>件而有異。</p> <p>公司設立職工福利委員會，依法令規定提撥福利金，為同仁規劃並提供優質的各項福利，例如：員工旅遊補助、生日禮金、結婚賀禮、生產補助、傷病補助、喪葬慰問金及花籃、獎助學金等，另外提供同仁每年免費健檢計畫。</p> <p>年終獎金及其他獎勵：依據公司經營成果及員工職級與績效表現，發放獎金，以鼓勵員工貢獻與公司共同成長。</p> <p>員工酬勞：公司章程明訂，本公司每年如有獲利，應就獲利提撥百分之一以上為員工酬勞，百分之二以下為董事酬勞。但公司尚有累計虧損時，應先預留彌補數額再行提撥。</p> <p>調薪：員工晉升時則即時調整其薪資，以儲備、鼓勵及留用優秀人才。</p>	無重大差異情形	
	V		<p>(三) 本公司相當注重工作環境之舒適與清潔，亦注重員工工作安全，設置保全系統及監視器，生產設備配有保護裝置，確保同仁人身安全，並定期實施員工健康檢查、作業環境監測、職場健康諮詢服務、安全教育與宣導，積極改善員工之工作環境。</p> <p>(四) 本公司對各級主管與同仁皆規劃完整的職能訓練，包含新人訓練、專業進階訓練、主管訓練等，亦透過各項在職訓練、工作教導等強化所需的專業技術及職能。110年度職涯訓練共計158人次受訓，總時數為392小時。</p>	無重大差異情形
	V		<p>(五) 本公司依照 ISO 作業標準嚴格遴選供應商，並以歐盟 ROHS 標準要求供應商提供印刷相關原料料相關無毒證明，共同提升環保標準，致力社會公益。本公司網站設置利害關係人專區，提供客戶提問、申訴或建議之管道，公司秉持誠信原則妥適處理並予以回饋，以保障客戶權益。</p>	無重大差異情形
	V			
	V			

評估項目	運作情形		與上市上櫃公司企業社會責任實務守則差異情形及原因
	是	否	
(六) 公司是否訂定供應商管理政策，要求供應商在環保、職業安全衛生或勞動人權等議題遵循相關規範，及其實施情形？		<p>(六) 本公司重視供應商永續管理，著重供應商的環境面向、社會面向、公司治理面向的要求，依所取的 ISO9001、ISO14001、FSC 及 Sedex 相關認證規範，定期管理，評核輔導與追蹤廠商改善情形：</p> <ul style="list-style-type: none"> <li>● 供應商評核：依 ISO9001 建立製程供應商評鑑。</li> <li>● 實地稽核：於 ISO 及 FSC 外稽作業時，委由第三方進行實地稽核。</li> <li>● 輔導改善和追蹤：稽核過程中提供輔導與建議改善事項，並追蹤改善情形，對無法達標之供應商，依規範降低或停止交易。</li> </ul>	無重大差異情形
五、公司是否參考國際通用之報告書編製準則或指引，編製永續報告書等揭露公司非財務資訊之報告書？前揭報告書是否取得第三方驗證單位之確信或保證意見？		<p>本公司尚未編製永續報告書。</p>	配合法令修改，逐步推行
六、公司如依據「上市上櫃公司永續發展實務守則」定有本身之永續發展守則者，請敘明其運作與所定守則之差異情形；本公司尚未依據「上市上櫃公司永續發展實務守則」訂立永續發展守則，但由前項「上市上櫃公司治理運作情形及其與上市上櫃治理實務守則差異情形及原因」所敘述，本公司實際上已依照公司治理之精神執行其相關規範，未來本公司將研議配合法令訂定「永續發展實務守則」。		<p>本公司如依據「上市上櫃公司永續發展實務守則」定有本身之永續發展守則者，請敘明其運作與所定守則之差異情形；本公司尚未依據「上市上櫃公司永續發展實務守則」訂立永續發展守則，但由前項「上市上櫃公司治理運作情形及其與上市上櫃治理實務守則差異情形及原因」所敘述，本公司實際上已依照公司治理之精神執行其相關規範，未來本公司將研議配合法令訂定「永續發展實務守則」。</p>	
七、其他有助於瞭解推動永續發展執行情形之重要資訊：		<p>1. 社會公益： 本公司響應政府法令，依身心障礙者權益保障法聘僱身心障礙員工。</p> <p>2. 人權： 本公司重視利害關係人之權益，在公司網站設置利害關係人專區以提供良好之溝通平台，藉以瞭解利害關係人之合理期望及需求。</p>	



(六)公司履行誠信經營情形及採行措施

落實誠信經營情形

評估項目	運作情形		與上市上櫃公司誠信經營守則差異情形及原因
	是	否	
<p>一、訂定誠信經營政策及方案</p> <p>(一) 公司是否制定經董事會通過之誠信經營政策，並於規章及對外文件中明示誠信經營之政策、作法，以及董事會與高階管理階層積極落實經營政策之承諾？</p>	V	<p>(一) 本公司「誠信經營守則」於 110 年 5 月 6 日經董事會通過，並訂定「誠信經營作業程序及行為指南」，以積極防範不誠信及利益衝突行為，建立檢舉管道，並規範相關人員行為。</p>	無重大差異情形
<p>(二) 公司是否建立不誠信行為風險之評估機制，定期分析及評估營業範圍內具較高不誠信行為風險之營業活動，並據以訂定防範不誠信行為方案，且至少涵蓋「上市上櫃公司誠信經營守則」第七條第二項各款行為之防範措施？</p>	V	<p>(二) 本公司於「誠信經營作業程序及行為指南」中業已針對收受不正當利益、政治獻金、捐贈或贊助、利益衝突、洩漏商業機密、內線交易等訂有防範方案及措施。</p> <p>防範不誠信行為規定，明訂於工作規則第三章「服務守則」之內，並落實執行。</p>	無重大差異情形
<p>(三) 公司是否於防範不誠信行為方案內明定作業程序、行為指南、違規之懲戒及申訴制度，且落實執行，並定期檢討修正前揭方案？</p>	V	<p>(三) 本公司依「誠信經營守則」訂有「誠信經營作業程序及行為指南」，明定違規懲戒及申訴制度，本公司亦將持續檢討修正。</p>	無重大差異情形
<p>二、落實誠信經營</p> <p>(一) 公司是否評估往來對象之誠信紀錄，並於其與往來交易對象簽訂之契約中明訂誠信行為條款？</p>	V	<p>(一) 本公司秉持以公平與透明之方式進行商業活動，往來之前，皆會先考量往來對象之合法性及是否有不誠信行為記錄，宜避免有不誠信行為記錄者進行交易。</p>	無重大差異情形
<p>(二) 公司是否設置隸屬董事會之推動企業誠信經營專責單位，並定期(至少一年一次)向董事會報告其誠信經營政</p>	V	<p>(二) 本公司於 110 年 5 月 6 日經董事會通過「誠信經營守</p>	配合法令，逐步推行

評估項目	運作情形		與上市上櫃公司誠信經營守則差異情形及原因
	是	否	
<p>策與防範不誠信行為方案及監督執行情形？</p> <p>(三) 公司是否制定防止利益衝突政策、提供適當陳述管道，並落實執行？</p> <p>(四) 公司是否落實誠信經營已建立有效的會計制度、內部控制制度，並由內部稽核單位依不誠信行為風險之評估結果，擬訂相關稽核計畫，並據以查核防範不誠信行為方案之遵循情形，或委託會計師執行查核？</p> <p>(五) 公司是否定期舉辦誠信經營之內、外部之教育訓練？</p>	<p>V</p> <p>V</p> <p>V</p>	<p>摘要說明</p> <p>則」，並指定人力資源辦法之修訂、解釋、諮詢服務暨通報內容登錄建檔等相關作業，及監督執行。並一年一次向董事會報告關於誠信經營政策與防範不誠信行為方案之執行情形。</p> <p>(三)本公司董事對於董事會所列有利害關係之議案，有利益衝突之虞者，均予迴避。</p> <p>(四)為確保誠信經營之落實，本公司建立有效之會計制度及內部控制制度，內部稽核人員並定期查核各項制度遵循情形。</p> <p>(五)本公司日常業務中即宣導員工落實誠信原則。不定期以電子郵件方式寄發相關宣導資料。</p>	<p>無重大差異情形</p> <p>無重大差異情形</p> <p>無重大差異情形</p>
<p>三、公司檢舉制度之運作情形</p> <p>(一) 公司是否訂定具體檢舉及獎勵制度，並建立便利檢舉管道，及針對被檢舉對象指派適當之受理專責人員？</p> <p>(二) 公司是否訂定受理檢舉事項之調查標準作業程序、調查完成後應採取之後續措施及相關保密機制？</p> <p>(三) 公司是否採取保護檢舉人不因檢舉而遭受不當處置之措施？</p>	<p>V</p> <p>V</p> <p>V</p>	<p>(一)本公司於「誠信經營作業程序及行為指南」中，訂立具體檢舉及獎勵制度，且檢舉管道多元暢通，並指定人力資源為專責部門。</p> <p>(二)本公司於「誠信經營作業程序及行為指南」中明訂檢舉案件之調查標準作業程序、調查完成後應採取之後續措施及相關保密機制。</p> <p>(三)本公司「誠信經營作業程序及行為指南」中明訂承諾依法保護檢舉人，不因檢舉情事而對檢舉人處以損害其依法令或契約所應享有之權益之處分。若檢舉人認為因檢舉情事而遭受不利處分時，得向本公司人力資源提出申訴。</p>	<p>無重大差異情形</p> <p>無重大差異情形</p> <p>無重大差異情形</p>
<p>四、加強資訊揭露</p> <p>公司是否於其網站及公開資訊觀測站，揭露其所訂誠信經營守則內容及推動成效？</p>	<p>V</p>	<p>本公司已於公司網站(<a href="http://www.shen.com.tw">www.shen.com.tw</a>)及公開資訊觀測站揭露誠信經營守則。相關推動情形及成效，將依推動之</p>	<p>無重大差異情形</p>



評估項目	運作情形		與上市上櫃公司誠信經營守則差異情形及原因
	是	否	
		摘要說明 時程，逐步揭露。	
五、公司如依據「上市上櫃公司誠信經營守則」訂有本身之誠信經營守則者，請敘明其運作與所訂守則之差異情形： 本公司於110年5月6日經董事會通過「誠信經營守則」，本公司誠信經營的運作將依「誠信經營守則」中的規範執行。			
六、其他有助於瞭解公司誠信經營運作情形之重要資訊：(如公司檢討修正其訂定之誠信經營守則等情形)			
			<ol style="list-style-type: none"> <li>1. 本公司「誠信經營守則」於110年5月6日經董事會通過，並訂定「誠信經營作業程序及行為指南」。</li> <li>2. 本公司員工於從事商業行為之過程中，不得直接或間接收受任何不正當利益，並於新進人員訓練時，加強宣導誠信之重要性。</li> <li>3. 公司於制度設計及執行上亦加強其控制點，以防止違反誠信之情事產生。</li> <li>4. 若有任何決策或交易與董事、監察人及經理人有利益衝突的可能情形時，該等人員不得參與決策或表決。</li> <li>5. 公司董事、監察人及經理人等皆簽具「未有違反誠信原則行為聲明書」。</li> <li>6. 公司隨時檢討非誠信可能存在之風險，以提升公司誠信經營之成效。</li> </ol>

(七)公司如有訂定公司治理守則及相關規章者，應揭露其查詢方式：

本公司已訂定包括「公司治理守則」及「誠信經營守則」，相關守則請至本公司網站 ([www.shen.com.tw](http://www.shen.com.tw))參閱，路徑如下：首頁 > 投資人專區 > 公司重要內規。

(八)其他足以增進對公司治理運作情形之瞭解的重要資訊：

- 1.為管理公司內部重大訊息所制定之「內部重大資訊處理作業程序」，已告知所有董監事、經理人及全體員工，並將此程序制度及注意事項置於公司內部網路公佈區以供全體同仁遵循之，以避免違反或發生內線交易之情事。
- 2.本公司新任之董監事、經理人等內部人，於就任時均分發證券櫃檯買賣中心所編制最新版之「上櫃及興櫃公司內部人股權相關法令及應行注意事項」，以利內部人遵循之。
- 3.公開資訊觀測站：<http://mops.twse.com.tw/> < 股票代號：8921 >
- 4.本公司網站：<http://www.shen.com.tw/>



## (九)內部控制制度執行狀況：

## 1.內部控制聲明書

沈氏藝術印刷股份有限公司  
內部控制制度聲明書

日期：111年03月10日

本公司民國 110 年度之內部控制制度，依據自行評估的結果，謹聲明如下：

- 一、本公司確知建立、實施和維護內部控制制度係本公司董事會及經理人之責任，本公司業已建立此一制度。其目的係在對營運之效果及效率(含獲利、績效及保障資產安全等)、報導具可靠性、及時性、透明性及符合相關規範暨相關法令規章之遵循等目標的達成，提供合理的確保。
- 二、內部控制制度有其先天限制，不論設計如何完善，有效之內部控制制度亦僅能對上述三項目標之達成提供合理的確保；而且，由於環境、情況之改變，內部控制制度之有效性可能隨之改變。惟本公司之內部控制制度設有自我監督之機制，缺失一經辨認，本公司即採取更正之行動。
- 三、本公司係依據「公開發行公司建立內部控制制度處理準則」(以下簡稱「處理準則」)規定之內部控制制度有效性之判斷項目，判斷內部控制制度之設計及執行是否有效。該「處理準則」所採用之內部控制制度判斷項目，係為依管理控制之過程，將內部控制制度劃分為五個組成要素：1.控制環境，2.風險評估，3.控制作業，4.資訊與溝通，及5.監督作業。每個組成要素又包括若干項目。前述項目請參見「處理準則」之規定。
- 四、本公司業已採用上述內部控制制度判斷項目，評估內部控制制度之設計及執行的有效性。
- 五、本公司基於前項評估結果，認為本公司於民國110年12月31日<sup>註2</sup>的內部控制制度(含對子公司之監督與管理)，包括瞭解營運之效果及效率目標達成之程度、報導係屬可靠、及時、透明及符合相關規範暨相關法令規章之遵循有關的內部控制制度等之設計及執行係屬有效，其能合理確保上述目標之達成。
- 六、本聲明書將成為本公司年報及公開說明書之主要內容，並對外公開。上述公開之內容如有虛偽、隱匿等不法情事，將涉及證券交易法第二十條、第三十二條、第一百七十一條及第一百七十四條等之法律責任。
- 七、本聲明書業經本公司民國111年03月10日董事會通過，出席董事7人中，有0人持反對意見，餘均同意本聲明書之內容，併此聲明。

沈氏藝術印刷股份有限公司



董事長： 陳 正 剛 簽章



總經理： 陳 正 剛 簽章



2.委託會計師專案審查內部控制制度者，應揭露會計師審查報告：無。

(十)最近年度及截至年報刊印日止公司及其內部人員依法被處罰、公司對其內部人員違反內部控制制度規定之處罰、其處罰結果可能對股東權益或證券價格有重大影響者，應列明其處罰內容、主要缺失與改善情形：無。

(十一)最近年度及截至年報刊印日止，股東會及董事會之重要決議：

1、110年股東常會(110.07.15)重要決議(摘要)

重要決議事項	執行情形
1.通過承認本公司109年度營業報告書及財務報告。	依規定公告於公開資訊觀測站。
2.通過承認本公司109年度盈餘分派案。	本公司於110年7月15日股東會通過訂定同年8月9日為除息基準日(每股配發現金股利0.418元)，依排定並確實於110年8月19日完成現金股利發放。
3.通過修正本公司「股東會議事規則」部分條文。	已依修正後之辦法辦理相關作業並揭示於本公司網站。

2、董事會重要決議

會議名稱	召開日期	重要決議事項
第十三屆第三次董事會	110/03/11	1.通過本公司110年營運計劃。 2.通過本公司109年度員工及董監酬勞建議案。 3.通過本公司109年度營業報告書暨財務報表。 4.通過本公司109年盈餘分派案。 5.通過本公司109年內部控制制度聲明書案。 6.通過增訂本公司新版「財務報表編製流程之管理」案。 7.通過修正本公司「股東會議事規則」案。 8.通過本公司召開110年股東常會日期、時間、地點及議程。
第十三屆第四次董事會	110/05/06	1.通過設置本公司「公司治理主管」案。 2.通過訂定本公司「公司治理守則」案。 3.通過訂定本公司「誠信經營守則」案。
第十三屆第三次臨時董事會	110/06/28	1.通過變更本公司110年股東常會之召開日期及地點。 2.通過變更本公司除息基準日及股票停止過戶日期案。
第十三屆第五次董事會	110/08/05	1.通過本公司銀行融資額度簽約案。
第十三屆第六次董事會	110/11/11	1.通過本公司銀行融資額度簽約案。 2.通過本公司111年度稽核計畫案。 3.通過本公司定期評估簽證會計師獨立性情形。 4.通過委任本公司簽證會計師及報酬案。
第十三屆第四次臨時董事會	110/12/02	1.通過本公司以新台幣壹元購買哲名投資股份有限公司(負責人謝子仁)持有之華德包裝服務科技股份有限公司51%股權，暨參與華德包裝服務科技股份有限公司現金增資新台幣壹億元之投資案
第十三屆第七次董事會	111/03/10	1.通過本公司111年營運計劃。 2.通過本公司110年度員工及董監酬勞建議案。 3.通過本公司110年度營業報告書暨財務報表。



會議名稱	召開日期	重要決議事項
		4.通過本公司 110 年盈餘分派案。 5.通過本公司 110 年內部控制制度聲明書案。 6.通過簽證會計師報酬調整案。 7.通過修正本公司「公司章程」部分條文。 8.通過修正本公司「股東會議事規則」部分條文。 9.通過修正本公司「取得或處分資產處理程序」部分條文 10.通過修正本公司「關係人交易處理程序」部分條文 11.通過本公司召開 111 年股東常會日期、時間、地點及議程。
第十三屆第八次 董 事 會	111/05/12	1.通過本公司 111 年第一季財務報告案。 2.通過修正「股東會議事規則」案。

(十二)最近年度及截至年報刊印日止董事或監察人對董事會通過重要決議有不同意見且有紀錄或書面聲明者：無。

(十三)最近年度及截至年報刊印日止，公司董事長、總經理、會計主管、財務主管、內部稽核主管、公司治理主管及研發主管等辭職解任情形：無。

## 五、簽證會計師公費資訊：

### 簽證會計師公費資訊

金額單位:新臺幣千元

會計師事務所 名稱	會計師 姓名	會計師 查核期間	審計公費	非審計公費	合計	備註
國富浩華聯合 會計師事務所	張亞荃	110/01/01	700	370	1,070	
	潘金樹	110/12/31				

(一)給付簽證會計師、簽證會計師所屬事務所及其關係企業之非審計公費服務內容：1.營利事業所得稅簽證申報 220 千元。2.財務盡職調查報告 150 千元。

(二)更換會計師事務所且更換年度所給付之審計公費較更換前一年度之審計公費減少者，應揭露更換前後審計公費金額及原因：無。

(三)審計公費較前一年度減少達百分之十以上者，應揭露審計公費減少金額、比例及原因：無。



## 六、更換會計師資訊：

### (一)關於前任會計師

更換日期	110年3月11日經董事會通過		
更換原因及說明	會計師事務所內部調整		
說明係委任人或會計師終止或不接受委任	當事人 情 況	會計師	委任人
	主動終止委任	不適用	不適用
	不再接受(繼續)委任	不適用	不適用
最新兩年內簽發無保留意見以外之查核報告書意見及原因	不適用		
與發行人有無不同意見	有	會計原則或實務	
		財務報告之揭露	
		查核範圍或步驟	
		其 他	
	無	V	
	說明		
其他揭露事項 (本準則第十條第六款第一目之四至第一目之七應加以揭露者)	無		

(二)關於繼任會計師

事務所名稱	國富浩華聯合會計師事務所
會計師姓名	張亞荃、潘金樹
委任之日期	110年3月11日經董事會通過
委任前就特定交易之會計處理方法或會計原則及對財務報告可能簽發之意見諮詢事項及結果	無
繼任會計師對前任會計師不同意見事項之書面意見	無

(三)前任會計師對本準則第 10 條第 6 款第 1 目及第 2 目之 3 事項之復函:無。

七、公司之董事長、總經理、負責財務或會計事務之經理人，最近一年內曾任職於簽證會計師所屬事務所或其關係企業者，應揭露其姓名、職稱及任職於簽證會計師所屬事務所或其關係企業之期間：無。



## 八、最近年度及截至年報刊印日止，董事、經理人及持股比例超過百分之十之股東股權移轉及股權質押變動情形：

### (一) 股權變動情形

職稱	姓名	110 年度		當年度截至 4 月 10 日止	
		持有股數 增 ( 減 ) 數	質押股數 增 ( 減 ) 數	持有股數 增 ( 減 ) 數	質押股數 增 ( 減 ) 數
董事長	陳 正 剛	0	0	0	0
副董事長	沈 哲 煜	0	0	0	0
董事	何 壽 川	0	0	0	0
董事	蔡 明 輝	0	0	0	0
獨立董事	陳 俊 男	0	0	0	0
獨立董事	徐 明 景	0	0	0	0
獨立董事	林 進 忠	0	0	0	0
法人董事	永豐紙業(股)公司	0	0	0	0
總經理	陳 正 剛	0	0	0	0
行銷部 副總經理	方 世 調	0	0	0	0
協理	呂 聖 弘	0	0	0	0
協理	鄧 慧 潔	0	0	0	0
廠長	郭 重 志	0	0	0	0
財務主管	陳 宗 易	0	0	0	0

註:永豐紙業股份有限公司為持股總額超過百分之十之大股東。

(二) 股權移轉資訊：無。

(三) 股權質押資訊：無。

九、持股比例佔前十名之股東，其相互間為關係人或為配偶、二親等以內之親屬關係之資訊：

111年4月10日

姓名	本人持有股份		配偶、未成年子女持有股份		利用他人名義合計持有股份		前十大股東相互間具有關係人或為配偶、二親等以內之親屬關係者，其名稱或姓名及關係。		備註
	股數	持股比率	股數	持股比率	股數	持股比率	名稱(或姓名)	關係	
永豐紙業股份有限公司 代表人：何壽川	19,015,083	40.81%	0	0	0	0	無	無	
連誠裝訂股份有限公司 代表人：蔡明輝	2,683,000	5.76%	0	0	0	0	無	無	
晉辰投資股份有限公司 代表人：張書華	2,130,000	4.57%	0	0	0	0	無	無	
信誼投資事業股份有限公司 代表人：何壽川	1,246,896	2.68%	0	0	0	0	無	無	
嚴清渠	1,027,753	2.21%	0	0	0	0	無	無	
林國棟	1,000,200	2.15%	0	0	0	0	林世贊	兄弟	
林建州	1,000,000	2.15%	0	0	0	0	無	無	
林世贊	1,000,000	2.15%	0	0	0	0	林國棟	兄弟	
沈林寶玉	887,785	1.91%	380,176	0.82%	0	0	無	無	
永信誼實業股份有限公司 代表人：何壽川	820,840	1.76%	0	0	0	0	無	無	

十、公司、公司之董事、監察人、經理人及公司直接或間接控制之事業對同一轉投資事業之持股數，並合併計算綜合持股比例：

110年12月31日 /單位：股;%

轉投資事業	本公司投資		董事、監察人、經理人及直接或間接控制事業之投資		綜合投資	
	股數	持股比例	股數	持股比例	股數	持股比例
精益裝訂(股)公司	1,394,000	15.49%	9,000	0.10%	1,403,000	15.59%

註：係公司採用權益法之投資。



## 肆、募資情形

### 一、資本及股份、公司債、特別股、海外存託憑證、員工認股權憑證、限制員工權利新股及併購(包括合併、收購及分割)之辦理情形

#### (一)資本及股份

##### 1.股本來源：

單位：仟股；新台幣仟元

年月	發行價格	核定股本		實收股本		備註		
		股數	金額	股數	金額	股本來源	以現金以外之財產抵充股款者	其他
82年12月	10	30,000	300,000	30,000	300,000	現金增資	無	
86年06月	10	33,000	330,000	33,000	330,000	資本公積 30,000 仟元轉增	無	
87年07月	10	35,640	356,400	35,640	356,400	資本公積 26,400 仟元轉增	無	
88年08月	10	39,204	392,040	39,204	392,040	盈餘 24,948 仟元及資本公積 10,692 仟元轉增	無	
89年05月	10	58,000	580,000	43,909	439,085	盈餘 39,204 仟元及資本公積 7,841 仟元轉增	無	
90年08月	10	80,000	800,000	47,421	474,212	盈餘 30,736 仟元及資本公積 4,391 仟元轉增	無	
97年10月	10	80,000	800,000	46,592	465,922	註銷庫藏股 8,290 仟元	無	註 1

註 1：業經經濟部中華民國 97 年 10 月 27 日經授中字第 09733320260 號函准予變更登記。

單位：仟股

股份種類	核定股本			備註
	流通在外股份	未發行股份	合計	
普通股	46,592	33,408	80,000	上櫃股票

總括申報制度相關資訊：不適用

##### 2.股東結構

111年4月10日

股東結構 數量	政府 機構	金融 機構	其他法人	個人	外國機構 及法人	合計
	人數	0	0	17	1,312	6
持有股數	0	0	27,943,122	18,559,428	89,609	46,592,159
持股比例	0%	0%	59.97%	39.84%	0.19%	100%

### 3. 股權分散情形

普通股		每股面額十元	111年4月10日			
持	股	分	級	股東人數	持有股數	持股比例
1	至	999		884	69,519	0.15%
1,000	至	5,000		271	534,633	1.15%
5,001	至	10,000		52	401,670	0.86%
10,001	至	15,000		29	357,192	0.77%
15,001	至	20,000		12	201,861	0.43%
20,001	至	30,000		12	294,719	0.63%
30,001	至	40,000		5	184,130	0.40%
40,001	至	50,000		8	368,461	0.79%
50,001	至	100,000		17	1,173,463	2.52%
100,001	至	200,000		10	1,528,688	3.28%
200,001	至	400,000		12	3,302,264	7.09%
400,001	至	600,000		11	5,864,002	12.58%
600,001	至	800,000		2	1,500,000	3.22%
800,001	至	1,000,000		4	3,708,625	7.96%
1,000,001 以上				6	27,102,932	58.17%
合 計				1,335	46,592,159	100.00%

註：本公司無發行特別股流通在外。

### 4. 主要股東名單

111年4月10日

主要股東名稱	股份	持有股數	持股比例
永豐紙業股份有限公司		19,015,083	40.81%
連誠裝訂股份有限公司		2,683,000	5.76%
晉辰投資股份有限公司		2,130,000	4.57%
信誼投資事業股份有限公司		1,246,896	2.68%
嚴清渠		1,027,753	2.21%
林國棟		1,000,200	2.15%
林建州		1,000,000	2.15%
林世贊		1,000,000	2.15%
沈林寶玉		887,785	1.91%
永信誼實業股份有限公司		820,840	1.76%



## 5.最近二年度每股市價、淨值、盈餘、股利及相關資料

每股市價、淨值、盈餘及股利資料

項 目		年 度		109 年	110 年	當年度截至 111 年 3 月 31 日
每股 市價	最 高			16.3	18.3	16.10
	最 低			12.4	13.4	14.2
	平 均			13.94	15.93	15.36
每股 淨值	分 配 前			18.26	19.58	21.16
	分 配 後			17.84	-	-
每股 盈餘	加 權 平 均 股 數			46,592,159	46,592,159	46,592,159
	每 股 盈 餘			0.42	0.31	0.39
每股 股利	現 金 股 利			0.41	(註 4)	-
	無 償 配 股	-		-	-	-
		-		-	-	-
	累 積 未 付 股 利				-	-
投資 報酬 分析	本益比(註 1)			33.19	51.39	-
	本利比(註 2)			34.00	(註 4)	-
	現金股利殖利率(註 3)			2.94%	(註 4)	-

註 1：本益比 = 當年度每股平均收盤價 / 每股盈餘。

註 2：本利比 = 當年度每股平均收盤價 / 每股現金股利。

註 3：現金股利殖利率 = 每股現金股利 / 當年度每股平均收盤價。

註 4：111 年度盈餘分配，尚待 110 年股東常會決議。

## 6.公司股利政策及執行狀況

## (1)依本公司章程所訂股利政策相關條文：

第 26 條：本公司每年結算如有盈餘，除依法提繳所得稅外，應先彌補以往年度虧損，次就其餘額百分之十為法定盈餘公積並按法令規定提列或迴轉特別盈餘公積後，優先分派年息一分以內之普通股股息，如尚有餘，除於必要時得酌提特別盈餘公積或酌予保留盈餘外，其餘為股東紅利按股份總額比例分派之，有關股息股利之分派依第廿七條之原則辦理。

第 27 條：本公司之股利分派係考量公司營運週轉之需求並配合當年度之盈餘狀況，由董事會擬定分派案，提報股東會通過。本公司之產業正值穩定成長階段，第二十六條股息之分派，其現金股利至少百分之二十，其餘為股票股利。但遇公司有資本支出需求時，得全部以股票股利之方式分派。

## (2)公司採取穩健的股利政策，所發放之股利總數以不低於可分派盈餘之百分之五十為原則。

(3)110 年度股利分配執行情形 ( 分配 109 年盈餘 )

股利種類	比例	股東會決議配發數	實際配發數	差異情形
現金股息	100%	19,475 仟元	19,475 仟元	無差異
合計	100%	19,475 仟元	19,475 仟元	無差異

(4)111 年股東會擬議股利分配情形

(A)本次股東會擬議股利分配情形：依 111 年 3 月 10 日董事會議決通過之盈餘分派案，擬分配現金股息每股 0.453 元計 21,106 仟元。

(B)本次110年度盈餘發放股東現金股利，按除息基準日股東名簿所記載各股東持有之股數每壹仟股配發新台幣453元。

(C)本次配息案，擬訂111年7月4日為除息基準日。

7.本次股東會擬議之無償配股對公司營業績效及每股盈餘之影響：無。

8.員工、董事、監察人酬勞：

(1)公司章程所載員工、董事及監察人酬勞之成數或範圍：

本公司每年如有獲利，應就獲利提撥百分之一以上為員工酬勞，百分之二以下為董事酬勞。但公司尚有累積虧損時，應先預留彌補數額再行提撥。

董事酬勞以現金方式發放，員工酬勞得以現金或股票方式發放，其分派對象得包括符合一定條件之從屬公司員工，該一定條件授權董事會訂定之。董事酬勞之發放比率、員工酬勞之發放方式及比率，應由董事會以董事三分之二以上之出席及出席董事過半數同意之決議為之，並報告股東會。

計算員工、董事酬勞時，應以當年度獲利（即稅前利益扣除分派員工、董事酬勞前之利益）扣除累積虧損後，再就餘額計算員工、董事酬勞。

(2)本期估列員工、董事及監察人酬勞金額之估列基礎、以股票分派之員工酬勞之股數計算基礎及實際分派金額若與估列數有差異時之會計處理：本期估列員工、董事及監察人酬勞金額之估列基礎、配發股票紅利之股數計算基礎，依公司章程規定辦理，若與估列數有差異時之會計處理，則列當期損益。

(3)董事會通過分派酬勞之情形：

A.配發員工現金酬勞、股票酬勞及董事、監察人酬勞金額：擬議發放 110 年度員工酬勞金額 151,756 元及董監事酬勞金額 303,513 元。

B.擬議配發員工股票酬勞股數及其占本期個體或個別財務報告稅後純益及員工酬勞總額合計數之比例：無。

(4)前一年度員工、董事及監察人酬勞之實際分派情形、其與認列員工、董事及監察人酬勞有差異者應敘明差異數、原因及處理情形：

109 年度實際配發員工酬勞金額 206,087 元，董事、監察人酬勞金額為 412,175 元，其與認列員工、董事及監察人酬勞無差異數。



- 9.公司買回本公司股份情形：無。
- (二)公司債辦理情形：無。
- (三)特別股辦理情形：無。
- (四)海外存託憑證辦理情形：無。
- (五)員工認股權憑證及限制員工權利新股辦理情形：無。
- (六)併購或受讓他公司股份發行新股辦理情形：無。

## 二、資金運用計劃執行情形

### (一)計劃內容

截至年報刊印日之前一季止，前各次發行或私募有價證券尚未完成或最近三年內已完成且計劃效益尚未顯現者：無。

### (二)執行情形

就前款之各次計劃之用途，逐項分析截至年報刊印日之前一季止，其執行情形及與原預計效益之比較：無。

## 伍、營運概況

### 一、業務內容

#### (一)業務範圍

##### 1.本公司業務之主要內容：

- A.各種印刷品之設計服務及製造加工買賣。
- B.各種印刷器材買賣業務及其他零售。
- C.前項有關業務之進出口貿易業務代理。
- D.工業廠房開發租售業。

##### 2.營業比重：

本公司目前對各種印刷品設計服務及製造加工買賣佔營業比重約達 99%。

##### 3.本公司目前之商品(服務)項目：

- A.為各式雜誌、書籍、廣告文宣用品及相關包裝行銷產品之印前設計製作、數位/張頁/輪轉印刷、印後加工裝訂及物流配送。
- B.透過自設計端接單整合服務客戶的需求及多元化網路電商模式是為本公司近年發展新的商業模式。

##### 4.計劃開發之新商品與服務：

###### A.包裝材彩盒高附加價值的市場開發：

- 以 HD Flexo(高精度柔版)印刷製程進行彩盒市場綠色產品的接單，在相關環保原物料及製造的應用，開發受到產業客戶及消費者重視綠色包裝的市場區塊。
- 一貫化生產，自接單製版，印刷、多元印後加工(冷燙/覆膜/開窗軋型/清廢收盒)整合作業，發揮自動化製程優勢，爭取高附加價值、高毛利的多工序精緻酒盒、食品、醫療保健、美妝民生日化等用品的包裝材市場開發。並可運用無塵潔淨室作業，藉以提升作業品質及強化產品質感。

###### B.掌數位直噴技術的多元增值應用並作國內外印刷客群的拓展精耕：

- 積極進行多面向的非紙材的數位噴印產品開發，以累積掌握的 PVC、PP、PET、光柵等各款不同被印材印製技術，開發塑製卡、吊牌、3D 立體變圖等客戶市場，並利用高階圖檔發展紋理堆疊建材、數位文創商品以及紡織數位印花等跨域市場整合，作商業化的具體運用。



- 掌握包裝材製程技術能力，進行生產效能適性統整；逐步引進數位設備，滿足小批量多品項的產製需求；運用升級的印刷設備發揮環保節能效益，以標準認證：色彩管理 G7、ISO 9001 及 14001，以及 FSC、溫室氣體盤查、環保署金級環保標章綠色環保製程認證，爭取更多市場客戶的信任合作。

C.系統整合 AI 智能客服，提升 Jcolor 電商平台運作效能；以創意設計團隊軟實力，持續擴展接單範疇：

- 強化自動化訂單追蹤、互動式審稿服務、模組化報價系統以及逐步建置 AI 智能客服系統。提升服務品質和消費者信賴；持續運用網路行銷機制以及多元支付取貨模式及運用大數據分析深耕有效會員，進行系統性新品行銷推播；充分發揮平台價值，拓展更多協力廠協同合作。
- 提供全品項產製服務：以多元創意思維團隊的實力專案接單客製化服務，提供政府單位與企業客戶包含：創意行銷發想規劃、各式產品包裝設計、編輯出版印刷產製、策展活動企劃執行等服務。

## (二)產業概況

### 1. 產業環境分析

- Markets and Markets 市場研究公司 2021 報告，全球包裝印刷市場從 2020 年到 2025 年的複合年增長率(GAAR,Compound Annual Growth Rate)為 4.2%，成長性佳。
- 未來產業發展：柔版印刷將引領包裝印刷市場；食品和飲料領域將是包裝印刷最大的市場；綠色環保物料及製程將日益受重視。
- PIRA 預估全球包裝印刷市場規模於 2024 年將達 4,406 億美元，其中食品包裝、醫療保健、家庭娛樂和教育因疫情衍生市場需求：食品包裝年增長約 4.5%；藥品年增長約 8.7%；化妝品年增長約 4.2%。
- 製程設計以一貫化生產，自接單製版、印刷、印後加工(熱/冷燙、覆膜、開窗軋型、清廢收盒統合作業。較傳統多工序離線製程具精簡上下游供應鏈優勢。可運用包裝設計取得規格化的(捲筒)被印材料供應優勢，輔以多元製程，提供客戶需求。

### 2. 產業上、中、下游之關聯性：

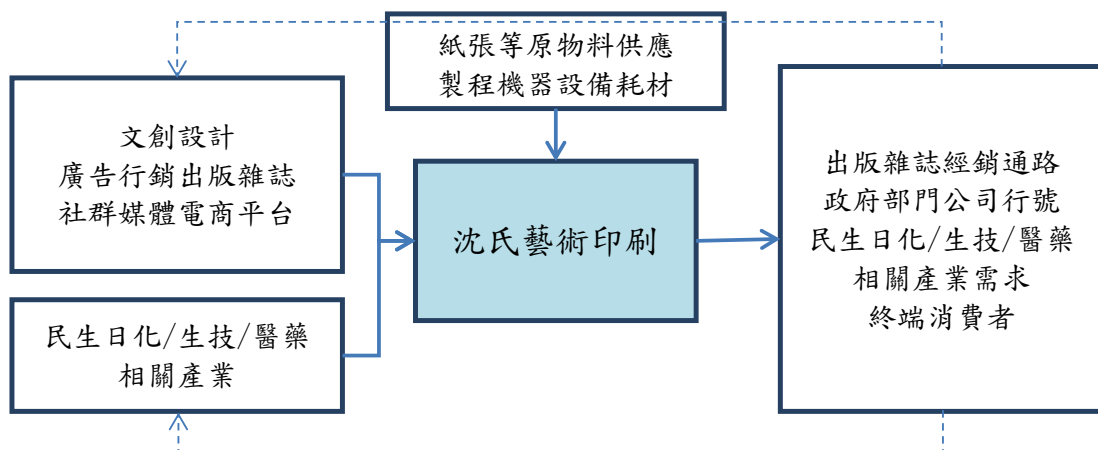

3. 從產業供應鏈檢視，上游客戶以「價格」與「品質」要求廠商供貨價格與國際競爭力。而下游亦因強勢通路行銷的發展，除要求行銷操作的配合外，也壓縮了印刷製品的價格空間。製程中紙張等原物料、耗材及機器設備的取得成本減降範圍有限，有鑑於經營環境的變動與消長實屬市場常態，沈氏印刷持續強化公司主體營運項目，發展新商業面向。持續拓展民生日化、生技醫藥、美妝等產業並執行高端包裝彩盒等市場區塊訂單的爭取及深耕國內外的商業印刷市場；延伸服務創意設計，滿足客戶整體需求；發揮網路行銷優勢，強化電商平台線上線下系統整合；也作跨領域技術整合的商業化應用。這些營運作為在 110 年為沈氏帶來相對正向的獲益。今後也將更關注新商業模式，以開發綠色包裝材彩盒高附加價值的市場為執行策略，發展高附加價值包裝印刷服務、電子商務平台、數位印刷製程及文創行銷模式是為發展及精耕的方向。

### (三)技術及研發概況

本公司 2021 年合併研發支出為新台幣 300 萬元，未來將持續佈局先進製程技術，藉由新技術及商業化應用，提高現有及新投資彩盒包裝事業產能之附加價值，強化在精緻彩盒及表面紋理應用產品市場之競爭力。另，截至 2021 年底，累積專利申請達 6 件，獲核准之專利數達 4 件，研發專利以新型專利為主。

2022 年本公司預計投入研發支出約 1,000 萬元，惟將視產業環境、內外需市場狀況及公司實際營運情形適時規劃調整，本公司未來主要研發計畫摘要如下：

計畫名稱	計畫說明	目前進度	預計可量產時間
柱鏡曲面透射式折光多重變圖	應用光柵變圖及透射式光源技術，作 3C 週邊裝置開發應用，達跨域技術整合及商業化推展。	專利申請中 110/05	2023 年
紋理影像跨域應用輔導計畫「建材智能圖文應用技術輔導」	客製拼花疊紋裝飾建材技術聯盟開發：導入運用 UV 噴墨可堆疊特性，數位化流程整合彩色圖紋和後加工工序，將原本平面視覺圖紋內容，依需堆疊不同高度差，產品表面加值圖紋觸覺跨足於建築裝潢產業開發新產線。	111/03 - 112/02	2023 年
大幅面彩盒多模數軋型技術	評估導入國外高速大幅面軋型設備，輔以柔版及平張多色印刷製程開發高端高附加價值之彩盒包裝，提升接單營業額	111/06	2022 年



## (四)長、短期業務發展計畫

項目	短期目標	長期目標
行銷策略	<ul style="list-style-type: none"> <li>● 以綠色環保「包裝材彩盒高附加價值的市場開發」為策略執行主軸，也持續執行「數位直噴技術的多元增值應用」、「國內外印刷客群的拓展深耕」、「系統整合 AI 智能客服，提升 Jcolor 電商平台運作效能」、「以創意設計團隊軟實力，持續擴展接單範疇」等多面向策略。</li> </ul>	<ul style="list-style-type: none"> <li>● 布局綠色包裝可獲取廣大商機，以 HD Flexo(高精度柔版)印刷製程進行彩盒市場綠色產品的接單。相關環保原物料及無塵潔淨室製程的應用，逐步開發日益受到產業客戶及消費者重視的市場區塊。</li> </ul>
產品發展	<ul style="list-style-type: none"> <li>● 積極進行多面向的非紙材的數位噴印產品開發，以累積掌握的 PVC、PP、PET、光柵等各款不同被印材印製技術，開發塑製卡、吊牌、3D 立體變圖等客戶市場，並利用高階圖檔發展紋理堆疊建材、數位文創商品以及紡織數位印花等跨域市場整合，作商業化的具體運用。</li> <li>● 以一貫化生產，自接單製版，印刷、多元印後加工(冷燙/覆膜/開窗軋型/清廢收盒)整合作業，發揮製程優勢，爭取高附加價值、高毛利的多工序精緻酒盒、食品、醫療保健、美妝民生日化等用品的包裝材市場。</li> </ul>	<ul style="list-style-type: none"> <li>● 製程上以取得色彩管理 G7、溫室氣體盤查、環保標章及 FSC 等標準認證，得以綠能環保、自動化智能優化製程供應鏈，提升服務量能。</li> <li>● 以 HD Flexo(高精度柔版)印刷製程進行彩盒市場綠色產品的接單。相關環保原物料及無塵潔淨室製程的應用，逐步開發日益受到產業客戶及消費者重視的市場區塊。</li> </ul>

## 二、市場及產銷概況

## (一)市場分析：

## 1.主要商品之銷售地區

單位：新台幣仟元

年 度	109 年度		110 年度	
	銷 貨 收 入	比 率	銷 貨 收 入	比 率
台 灣 地 區	517,488	92.56%	485,245	92.86%
其 它	41,621	7.44%	37,330	7.14%
合 計	559,109	100%	522,575	100%

文化商業印刷屬接單式生產，有時效及地域的需求和限制，係屬內需型民生產業。設備投資及技術門檻無特殊限制，產業間呈現高度競爭的態樣。而製程中主要機台設備及生產所需之大宗原物料多仰賴直接進口或進口加工，議價空間有限。而出版業者、經銷通路及消費者對印刷成品價格敏感度高，成本轉稼不易，相對壓縮獲利空間。

(二)主要產品之重要用途及產製過程：

1.重要用途：

提供各種印刷品之製造加工買賣，協助各種產業之客戶，透過大量複製或少量多樣個性化數位印刷品，傳達客戶欲傳達之訊息。產製過程為客戶將欲出版之印刷商品，透過圖文整合、分色組頁、製版、印刷、裝訂與郵封等製程加工後產出之各種印刷品。主要產品品項為：圖書、雜誌、型錄、海報、彩盒...等商品。

2.產製過程：

本公司之主要產製過程可區分為分色組頁、製版、印刷、裝訂、郵封等製程，其主要詳細製程說明如下：

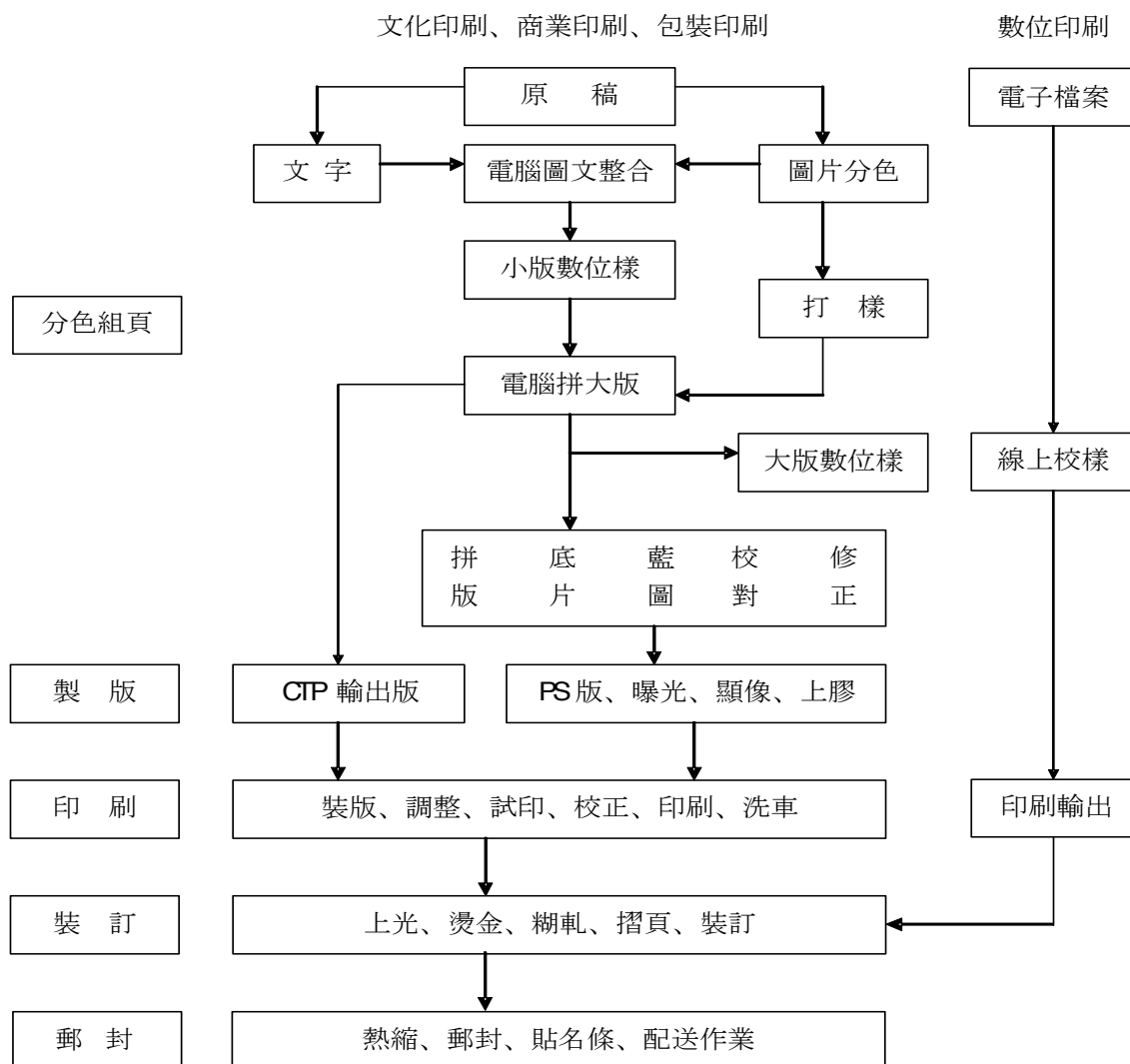



## (三)主要原料之供應狀況

主要原料名稱	主 要 來 源	供應狀況
紙 張	國產紙張及進口紙張由代理商自日本、瑞典、芬蘭、韓國、大陸、加拿大等進口供應。	良 好
油 墨	張頁、輪轉四色墨由供應商台製墨及代理商自日本、美國及大陸等進口供應。	良 好
底 片	由代理商自日本進口供應。	良 好
版 材	PS 版使用國產及部分由代理商自大陸進口，CTP 版由代理商自大陸進口供應。	良 好

(四)最近二年度任一一年度中曾佔進(銷)貨總額百分之十以上之客戶：

1.銷貨客戶：

最近二年度及本年第一季無銷貨總額占銷貨金額百分之十以上之銷貨客戶。

2.進貨及委託加工廠商：

最近二年度主要供應商資料 單位：新台幣仟元

項目	109 年				110 年				當年度截至 111 年 3 月 31 日			
	名稱	金額	占全年度進貨及委託加工淨額比率〔%〕	與發行人之關係	名稱	金額	占全年度進貨及委託加工淨額比率〔%〕	與發行人之關係	名稱	金額	占當年度截至前一季止進貨及委託加工淨額比率〔%〕	與發行人之關係
1	800841	70,924	21.68%	關係人	800841	70,114	22.62%	關係人	800841	20,253	24.34%	關係人
2	其他	256,184	78.32%		其他	239,868	77.38%		其他	62,968	75.66%	
	合計	327,108	100%		合計	309,982	100.00%		合計	83,221	100%	



## (五)最近二年度生產量值

單位：新台幣仟元

生產 量值 主要商品	年度	109 年度			110 年度		
		產能	產量	產值	產能	產量	產值
印 刷 品		不適用	不適用	479,451	不適用	不適用	449,590
合 計		不適用	不適用	479,451	不適用	不適用	449,590

## (六)最近二年度銷售量值

單位：新台幣仟元

銷 售 值 主要商品	年度	109 年度				110 年度			
		內銷		外銷		內銷		外銷	
		量	值	量	值	量	值	量	值
印 刷 品		不適用	513,498	不適用	39,649	不適用	481,255	不適用	37,330
合 計		不適用	513,498	不適用	39,649	不適用	481,255	不適用	37,330

## 三、從業員工最近二年度及截至年報刊印日止從業員工人數、平均服務年資、平均年齡及學歷分布比率

年 度		109 年度	110 年度	111 年 3 月 31 日
員 工 人 數	主 管 、 行 政 人 員	64 人	66 人	67 人
	間 接 技 術 員	21 人	14 人	12 人
	直 接 技 術 員	90 人	82 人	81 人
	合 計	175 人	162 人	160 人
平 均 年 歲		43.2 歲	43.5 歲	43.6 歲
平 均 服 務 年 資		10 年 0 月	10 年 5 月	10 年 5 月
學 歷 分 佈 比 率	碩 士	4.00%	4.32%	4.38%
	大 專	41.14%	41.98%	41.25%
	高 中	45.72%	45.06%	45.62%
	高 中 以 下	9.14%	8.64%	8.75%

#### 四、環保支出資訊

- 1.最近年度及截至年報刊印日止，因污染環境所遭受之損失(包括賠償及環境保護稽查結果違反環保法規事項，應列明處分日期、處分字號、違反法規條文、違反法規內容、處分內容)：
  - (1)處分日期：111/3/7
  - (2)處分字號：新北環稽字第 30-111-030011 號、
  - (3)違反法規條文：水污染防治法第 28 條第 1 項規定
  - (4)違反法規內容：廢水處理設施調整池旁有破洞洩漏，慢混池水滿溢出疏漏致污染地面水體。
  - (5)處分內容：罰鍰新台幣 10 萬 1,500 元整並處環境講習 2 小時整。
- 2.目前及未來可能發生環保支出與因應措施：
  - (1)本公司目前對於環境保護方面之設備持續增設並改善相關之老舊系統，計劃未來將增設集氣設備及洗桶塔設備，整體資本支出約 4,000 仟元。
  - (2)對於政府加強嚴格管制各項污染排放標準，本公司已做好管理準備，技術上亦有能力可以克服。
  - (3)本公司對於生產過程可能對環境造成之影響甚為重視，於建廠時即規劃興建廢水處理及空氣污染防治設備，且滾動式檢討並改善更新相關設備。
  - (4)藉由內部教育訓練與稽核作業，由公司依照規定自行化驗與檢測，以達到法令規定之排放標準。
  - (5)對於廢棄物之管理，公司已按時執行網路申報並委請專業合格的廢棄物處理公司依「廢棄物清理法」作廢棄物之清理。

#### 五、勞資關係

- (一)各項員工福利措施、進修、訓練、退休制度與其實施情形，以及勞資間之協議與各項員工權益維護措施情形：

##### 員工行為或倫理規範：

- 1.本公司訂有工作規則、員工手冊，作為員工平常工作及行為之遵行依據。相關規範如下：
  - (1)本公司員工於執行職務時，應注重團隊精神，摒棄本位主義；並應信守誠實信用之原則，以及秉持積極進取、認真負責之態度。
  - (2)本公司員工不得因性別、種族、宗教信仰、黨派、性取向、職級、國籍及年齡等因素，而彼此有任何形式之歧視和排擠。
  - (3)本公司員工應共同維護健康與安全之工作環境，不得有任何性騷擾或其他暴力、威脅恐嚇之行為。
  - (4)本公司員工有責任維護及增加公司正當合法獲取之利益，並應避免：
    - a.透過使用公司財產、資訊或藉由職務之便，致使本人或第三人獲取私利之機會。
    - b.與公司競爭。



- (5) 本公司員工應公平對待業務往來之對象；與關係人進行交易時，不得有特別優惠之情事。本公司員工於執行職務時，不得為本人或第三人之利益，而有要求、期約、交付或收受任何形式之饋贈、招待、回扣、賄賂或其他不當利益之行為。但其中饋贈或招待為社會禮儀習俗或公司規定所允許者，不在此限。
  - (6) 本公司員工就其職務上所獲悉之任何可能重大影響本公司證券交易價格之資訊，在未經公開揭露之前，應依證券交易法規定嚴格保密，並不得利用該資訊從事內線交易。
  - (7) 本公司員工應彼此尊重個人隱私，不得散播謠言或造謠中傷。就其職務上所知悉之事項或機密資訊，應謹慎管理，非經本公司揭露或因執行職務之必要而為提供者外，不得洩漏予他人或為工作目的以外之使用；離職後亦同。
  - (8) 前項應保密之資訊，包括本公司之人員及客戶資料、發明、業務機密、技術資料、產品設計、製造專業知識、財務會計資料、智慧財產權等資訊，及其他所有可能被競爭對手利用，或洩漏之後對本公司或客戶有損害之未公開揭露資訊。
  - (9) 本公司員工應確保所經手之各種形式文書資料正確與完整，並妥為保存。
  - (10) 本公司員工執行職務時，應避免資料、資訊系統、網路設備等資源遭受竊取、干擾、破壞及入侵等情事，以保障本公司各項資訊之機密性、完整性及可用性。
  - (11) 本公司員工不得以任何方式影響其他員工為政治捐獻、支持特定政黨或候選人、或參與其他政治活動。此外，亦應避免於上班時間及工作場所從事政治活動。
  - (12) 本公司員工應尊重智慧財產權相關法律規定，禁止非法使用或複製有版權之智慧財產，包括書籍、雜誌及軟體等。
  - (13) 本公司主管應加強宣導公司內部道德觀念，並鼓勵員工於發現有違反法令規章或本守則之行為時，得以具名檢舉方式向主管呈報，公司並應盡全力保密及保護呈報者之身份，使其免於遭受威脅。
2. 本公司為維護兩性工作平等及提供員工免受性騷擾之工作及服務環境，訂定有性騷擾防制措施申訴及懲戒辦法，供全體員工遵行。

## 員工安全與健康

員工的「安全」與健康向來是本公司非常重視的課題，除通過 ISO14001 環境管理系統之國際認證外，並明確揭示推動員工安全的決心與建立企業安全文化的願景。

為了落實對員工健康與安全的照顧，採取下列各項積極措施：

編號	項 目	內 容
1	門禁安全	日、夜間及假日全天均有駐衛保全人員維護公司及員工人身安全。
2	各項設備之維護及檢查	① 依據建築物公共安全檢查簽證及申報辦法規定，每 2 年委託專業公司進行公共安全檢查。 ② 依據消防法規定，每年委外進行消防檢查申報。 ③ 依據職業安全衛生法規定，每月對高、低壓電氣設備、發電機、升降機、空調、飲水機、消防器具等各項設備進行維護及檢查。 ④ 訂定各機械設備之安全操作標準(SOP)，供員工遵循作業。
3	作業環境測定	① 依「勞工作業環境監測實施辦法」委由合格之作業環境測定機構每半年定期實施二氧化碳、粉塵、噪音、有機溶劑等作業環境測定，並判定測定結果是否符合規定，測定結果若有異常者，即予改善矯正以保障人員健康。 ② 提供現場作業人員耳塞等噪音防護用具，降低噪音危害。
4	災害防範措施與應變	① 建立消防災害防救體系，設立『緊急應變小組計劃』，以因應處理重大災害，統籌行政支援力量，提昇災害防救效能，降低災害事故損失，維護員工安全與健康，確保工作場所之正常運作。 ② 每半年進行「新進員工消防安全演習」，讓新進員工透過消防演練，瞭解消防安全的重要性，進而提昇災害防救效能，降低災害事故損失，維護員工安全與健康，確保工作場所之正常運作。 ③ 為維護員工安全與衛生，總務組編制有甲種職業安全衛生業務主管一人及乙級職業安全衛生管理員一人，並向新北市政府勞動檢查處報備甲種職業安全衛生業務主管一人。
5	生理/心理衛生	① 配合政府流行疾病管制中心規定，本公司及訪客皆須配戴口罩，並於入廠時即透過電子儀器量測體溫，並每日以實名制登記進出廠人員，如逢假日將進行健康關懷，確實掌握人員健康狀態。 ② 配合政府法令政策之宣導，本公司工作場所全面禁菸，並加貼禁菸標語提醒員工勿於工作場所中吸菸，以維護工作



		<p>環境之品質。</p> <p>③新進人員身體體格檢查，在職人員依據職業安全衛生法每年定期辦理健康檢查。</p> <p>④依職業安全衛生法之規定，雇主有責任辦理健康管理、職業病預防等勞工健康保護事項，每年委託勞工健康服務中心醫師，入廠提供作業環境、健康管理評估及指導、諮詢等服務。</p> <p>⑤定點放置全自動電子血壓計及 AED，供員工使用。</p> <p>⑥每年定期進行辦公室環境清潔、消毒，並將每月第二個星期五訂為環境清潔日。</p> <p>⑦遵行法規執行廠護定期來廠與員工針對健康問題提供諮詢及相關建議。</p>
6	保險	依法投保勞保(含職災保險)、健保、住院醫療險及癌症險，員工有傷亡情事之發生時，人事單位將協助處理相關保險事宜。
7	承攬商作業危害因素告知	各種施工作業，須有安衛人員或專人在旁管理及注意，避免不安全之行為發生，並確實予以作適當之安衛宣導、訓練。

### 在員工福利方面

#### 1.福利制度及實施情形：

本公司為永續經營及提供員工良好的工作環境，使員工在安定中盡心發揮所學所長，達到個人與公司共同成長的目的，並成立職工福利委員會，辦理各項福利措施及自強活動。

#### 2.保險與保健制度及實施情形：

- (1)勞工保險：依「勞工保險法」相關規定辦理。
- (2)全民健康保險：依「全民健康保險法」相關規定辦理。
- (3)團體保險：所有員工自受雇日起加入本公司提供之團體保險，享有保險給付之權利。
- (4)定期免費健康檢查：本公司定期聘請醫療機構辦理員工健康檢查。

#### 3.女性員工支持計劃：

- (1)懷孕生產：提供勞基法規定之產假、陪產假天數，並提供每胎3.6仟元之生產補助，申請後一次發給。
- (2)育兒：提供家庭照顧假，及多重工時之彈性制度。
- (3)性別職場平等：本公司甄選進用之人員係按各職等所具資格之初任條件聘任，並依員工薪級表所定標準支給薪資，各層級人員薪資不因性別而有所差異，建立同工同酬的工作環境。

### 在員工教育訓練方面

本公司注重人才培育訓練，期望透過各種教育訓練，充實從業人員知識、技能，訓練內容包括新進人員訓練、派外訓練、公司主辦式課程訓練三種類別。

110年度

項 目	班次	總人次	總時數	總費用(元)
新進人員教育訓練	1	8	24	0
安 全 訓 練	7	74	174.5	6,400
專 業 職 能 訓 練	8	50	115	25,090
主 管 才 能 訓 練	1	2	24	16,000
通 識 訓 練	7	24	54.5	3,000

### 退休制度及實施情形

本公司訂有勞工退休辦法，除依規定向政府報備設立「勞工退休準備金監督委員會」外，並依精算師報告提列退休準備金，存放於台灣銀行職工退休準備金專戶，由「退休準備金監督委員會」監督管理，以照顧員工晚年生活。民國九十四年七月一日政府開始實施退休金條例(勞退新制)後，本公司均依法配合實施，為適用勞退新制之員工，按月提繳退休金，儲存於勞保局設立之勞工退休金個人專戶。

本公司勞工退休準備金110年度狀況：年底資產結存35,919仟元。

### 勞資間協議情形

本公司最近年度，並未有重大勞資糾紛或勞資爭議情事。

### 各項員工權益維護措施情形

- 1.成立職工福利委員會：提供員工年節禮金、婚喪喜慶補助金、辦理自強活動及住院醫療團體保險等。
- 2.員工保險：本公司員工均有參加勞工保險、全民健康保險及公司另投保之僱主補償團體險。
- 3.健康檢查：為確保員工身心健康，本公司定期免費替員工實施健康檢查。
- 4.退休金制度：依「勞動基準法」規定按月提撥退休準備金，儲存於台灣銀行，依「勞工退休金條例」按月提繳員工退休金至勞保局員工個人專戶，上述新舊退休金制度依法貫徹執行。
- 5.重視勞資關係：每季召開一次勞資會議，由總經理主持與員工代表座談，促進勞資雙方意見溝通及協調。
- 6.員工安全規範：本公司遵循勞動基準法及勞工安全衛生法等之規定，並適時對員工安排適當之安全衛生教育及訓練。



(二)最近年度及截至年報刊印日止因勞資糾紛所遭受之損失(包括勞工檢查結果違反勞動基準法事項，應列明處分日期、處分字號、違反法規條文、違反法規內容、處分內容)，並揭露目前及未來可能發生之估計金額與因應措施，如無法合理估計者，應說明其無法合理估計之事實：最近年度及截至年報刊印日止，本公司無發生因勞資糾紛遭受損失之相關情事。

沈氏一向重視員工福利及權益，並積極促成勞資雙方關係和諧。沈氏依據勞動基準法及相關法令訂有工作規則及各項管理規章，將勞資雙方之權利義務及管理事項具體規範，讓員工充分了解，以遵守及保障員工合法權益。

沈氏亦提供良好的溝通平台，讓所有關係人可透過公司官方網站之利害關係人專區，以及內部員工可透過電子郵件、電話或書面方式反應意見，針對公司各項制度及工作環境所遇到之問題及所關切的議題與公司做雙向溝通，而公司也能妥適處理並提供回饋或改善方案以達有效之溝通。同時內部亦定期加召開主管會議及部門相關會議，並透過公告等方式通知對員工可能造成重大影響之營運變動。截至目前為止員工權益維護情形良好，無重大勞資糾紛或勞資協議情事，並預期雙方在溝通良好之互動下，未來亦將持續維持和諧之勞資關係。

## 六、資通安全管理：

(一)資通安全風險管理架構、資通安全政策、具體管理方案及投入資通安全管理之資源

### 1.資通安全風險管理架構：

本公司組織架構於總經理室設置資訊室，統籌資訊安全及保護相關政策制定、執行與風險管理。資訊室直屬總經理，資訊主管定期向董事長暨總經理彙報資安管理成效、資安相關議題及方向。

### 2.資訊安全政策：

- 資安治理：制定完整管理制度，強化教育訓練、資訊安全基礎架構設計及保護技術。確保資訊系統可用性、密碼安全性、存取權限分級控管以抵抗外部威脅建構資訊安全環境。
- 法令遵循：建立符合規範機制，定期檢視及修訂相關作業規範以符合資安標準。

### 3.資安管理方案：

(1)本公司由資訊室負責制定資訊安全政策與管理審查資安作業，執行資安工作，於每週及每月例會定期由總經理主持，資訊主管報告公司資安防護相關議題，因應資訊安全所面臨的挑戰，以機密性、完整性及可用性作為資安防護的三大要素，規劃以多層次縱深防禦機制、零信任安全架構以及 HEIS 人因分析系統作為防護策略。

(2)鑒於資安險為新興保險種類，考量保險範圍、理賠範圍、理賠鑑識、鑑識機構資格等議題綜效，本公司經評估後暫不投保資安險，但因應資訊安全所面臨的挑戰，如 APT 進階持續性攻擊、DDoS 攻擊、勒索軟體、社交工程攻擊、竊取資訊等資安議題，已採取相關作法：執行安全性檢測、資通安全健診、社交安全及資安事件演練，強化公司同仁資安危機意識及資安處理人員應變能力，以期能事先防範及第一時間有效偵測並阻絕擴

散。另對全體同仁施行資訊安全教育訓練，並逐步培養具有資安證照之同仁。並以通訊軟體、使用者行為控管及供應鏈安全為資安防護重點。

(3)利用專案會議強化公司同仁資安危機意識及資安處理人員應變能力，落實執行，不定期參與各項資安研討會了解最新資安問題、趨勢及相關強化措施，並透過教育訓練優化同仁相關資安資訊及提升風險意識水準。定期進行資安風險管理，每半年檢討相關資安政策，另不定期至生產廠區進行所有電腦內部防護機制檢查，以建構出全方位的資安保護能力及同仁正確的資訊安全意識。公司稽核定期針對資訊各項事務依法進行相關稽核工作，以確保資安制度完備、相關政策已落實執行，該相關稽核結果亦依法定期向董事會報告。

(4)沈氏藝術印刷力遵循政府的相關資安政策及公司相應之內規，克盡資安管理工作，期使在 IT 面之營運風險降至最低。資訊系統架構依風險等級建立伺服器備援及資料備份機制，以確保各項服務不中斷，定期機房模擬測試備份資料緊急還原方案，確保資訊系統在緊急情況下仍可正常運作及資料保全，增設 UPS 不斷電系統減少系統瞬間中斷風險，確保資料正確無虞。另外根據機器使用年限，規劃設計與提升適當軟硬體設備資源等相關制度

#### 4.投入資通安全管理之資源：

(1)本公司投入資安人員總數為 3 人，相關資安會議 2021 年召開 40 次以上(每週總經理室例會專案報告)。

(2)本公司 2021 年導入 IP GUARD 端點安全軟體，用於加強企業資訊安全端點控制，可有效保護各種極具價值的企業檔案，避免重要智慧資產外洩而產生營運風險，並確實管控網路流量，搭配有效的即時警報通知機制，能適時阻擋異常的操作行為，以強化資安防護能力。

(3)本公司每年進行整體資訊系統資安健檢，並定期向員工宣導資訊安全知識，以提升員工資安防護意識，另資訊安全專責單位人員每年至少接受 16 小時以上專業資訊安全訓練。

(二)最近年度及截至年報刊印日止，因重大資通安全事件所遭受之損失、可能影響及因應措施：無。

七、重要契約：無。



## 陸、財務概況

### 一、最近五年度簡明資產負債表及綜合損益表、會計師姓名及其查核意見

#### 簡明個體資產負債表-國際財務報導準則

單位：新台幣仟元

項 目	年度	最近五年度財務資料(註1)					當年度截至111年3月31日財務資料(註2)
		106年	107年	108年	109年	110年	
流動資產		431,238	283,659	379,931	307,841	413,670	401,866
不動產、廠房及設備		359,814	335,395	320,912	305,322	285,541	279,485
無形資產		1,776	1,293	1,325	303	1,244	1,564
其他資產		189,646	365,948	330,500	399,001	386,937	449,822
資產總額		982,474	986,295	1,032,668	1,012,467	1,087,392	1,132,737
流動負債	分配前	145,664	136,264	136,835	144,082	150,562	129,586
	分配後	157,731	152,571	164,790	163,557	註3	-
非流動負債		20,503	19,108	21,749	17,381	24,383	32,166
負債總額	分配前	166,167	155,372	158,584	161,463	174,945	161,752
	分配後	178,234	171,679	186,539	180,938	註3	-
歸屬於母公司業主之權益		816,307	830,923	874,084	851,004	912,447	970,984
股本		465,922	465,922	465,922	465,922	465,922	465,922
資本公積		252,343	252,343	252,343	252,343	252,343	252,343
保留盈餘	分配前	90,196	97,235	111,505	105,205	109,220	127,441
	分配後	78,129	80,928	83,550	85,730	註3	-
其他權益		7,846	15,423	44,314	27,534	84,962	125,279
庫藏股票		0	0	0	0	0	-
非控制權益		0	0	0	0	0	-
權益總額	分配前	816,307	830,923	874,084	851,004	912,447	970,985
	分配後	804,240	814,616	846,129	831,529	註3	-

註1：經會計師查核簽證。

註2：經會計師核閱。

註3：截至年報刊印日止，110年度之盈餘分配尚未經股東會決議。

簡明資產負債表-國際財務報導準則

單位：新台幣仟元

項 目	年度	最近五年度財務資料(註1)					當年度截至111年3月31日財務資料(註2)
		106年	107年	108年	109年	110年	
流動資產							432,576
不動產、廠房及設備							417,385
無形資產							1,565
其他資產							461,073
資產總額							1,315,023
流動負債	分配前						191,102
	分配後						-
非流動負債							137,976
負債總額	分配前						329,078
	分配後						-
歸屬於母公司業主之權益							970,985
股本							465,922
資本公積							252,343
保留盈餘	分配前						127,441
	分配後						-
其他權益							125,279
庫藏股票							-
非控制權益							14,960
權益總額	分配前						985,945
	分配後						-

註1：因本公司111Q1始編製合併財報，故106年~110年度無合併財報數字。

註2：經會計師核閱。



## 簡明個體綜合損益表-國際財務報導準則

單位：新台幣仟元

項 目	最近五年度財務資料(註1)					當年度截至111年3月31日財務資料(註2)
	106年	107年	108年	109年	110年	
營業收入	542,987	534,377	543,589	559,109	522,575	128,569
營業毛利	75,367	70,786	76,818	85,018	79,543	19,140
營業(損)益	4,894	-1,360	6,971	6,007	56	215
營業外收入及支出	9,502	16,963	17,716	13,983	14,664	18,482
稅前淨利	14,396	15,603	24,687	19,990	14,720	18,697
繼續營業單位本期淨利	12,726	14,613	23,354	19,478	14,638	18,220
停業單位損失	0	0	0	0	0	0
本期淨利(損)	12,726	14,613	23,354	19,478	14,638	18,221
本期其他綜合損益(稅後淨額)	8,014	12,070	36,114	-14,603	66,280	40,317
本期綜合損益總額	20,740	26,683	59,468	4,875	80,918	58,538
淨利歸屬於母公司業主	12,726	14,613	23,354	19,478	14,638	18,221
淨利歸屬於非控制權益	0	0	0	0	0	0
綜合損益總額歸屬於母公司業主	20,740	26,683	59,468	4,875	80,918	58,538
綜合損益總額歸屬於非控制權益	0	0	0	0	0	0
每股盈餘	0.27	0.31	0.50	0.42	0.31	0.39

註1：經會計師查核簽證。

註2：經會計師核閱。

簡明綜合損益表-國際財務報導準則

單位：新台幣仟元

項 目	最近五年度財務資料(註1)					當年度截至111年3月31日財務資料(註2)
	106年	107年	108年	109年	110年	
營業收入						139,717
營業毛利						14,761
營業(損)益						(8,110)
營業外收入及支出						22,449
稅前淨利						14,339
繼續營業單位本期淨利						13,863
停業單位損失						0
本期淨利(損)						13,863
本期其他綜合損益(稅後淨額)						40,317
本期綜合損益總額						54,180
淨利歸屬於母公司業主						18,221
淨利歸屬於非控制權益						(4,358)
綜合損益總額歸屬於母公司業主						58,538
綜合損益總額歸屬於非控制權益						(4,358)
每股盈餘						0.39

註1：因本公司111Q1始編製合併財報，故106年~110年度無合併財報數字。

註2：經會計師核閱。

最近五年度簽證會計師姓名及查核意見

年度	會計師事務所名稱	簽證會計師	查核意見
106年	國富浩華聯合會計師事務所	譔清、林金鳳	無保留意見
107年	國富浩華聯合會計師事務所	譔清、林金鳳	無保留意見
108年	國富浩華聯合會計師事務所	譔清、潘金樹	無保留意見
109年	國富浩華聯合會計師事務所	譔清、潘金樹	無保留意見
110年	國富浩華聯合會計師事務所	張亞荃、潘金樹	無保留意見



## 二、最近五年度財務分析

### 個體財務分析-國際財務報導準則

分析項目 (註 4)		最近五年度財務分析 (註 1)					當年度截至 111 年 3 月 31 日 (註 2)
		106 年	107 年	108 年	109 年	110 年	
財務結構 %	負債占資產比率	16.91	15.75	15.36	15.95	16.09	14.28
	長期資金占不動產、廠房及設備比率	232.57	253.44	279.15	284.42	328.09	358.93
償債能力 %	流動比率	296.05	208.17	277.65	213.66	274.75	310.12
	速動比率	251.91	165.35	229.73	162.08	215.06	237.52
	利息保障倍數	3,560.89	1,889.34	692.87	492.82	304.64	2175.02
經營能力	應收款項週轉率 (次)	3.89	3.96	4.42	4.99	4.89	5.83
	平均收現日數	93.83	92.17	82.58	73.15	74.64	62.61
	存貨週轉率 (次)	8.68	7.64	7.6	6.85	5.47	4.87
	應付款項週轉率 (次)	2.35	2.10	2.39	2.24	1.96	2.21
	平均銷貨日數	42.05	47.77	48.03	53.28	66.73	74.95
	不動產、廠房及設備週轉率 (次)	1.47	1.54	1.66	1.79	1.77	1.82
	總資產週轉率 (次)	0.55	0.54	0.54	0.55	0.50	0.46
獲利能力	資產報酬率 (%)	1.28	1.49	2.32	1.91	1.40	6.57
	權益報酬率 (%)	1.54	1.77	2.74	2.26	1.66	7.74
	稅前純益占實收資本額比率 (%) (註 8)	3.09	3.35	5.30	4.29	3.16	16.05
	純益率 (%)	2.34	2.73	4.30	3.48	2.8	14.17
	每股盈餘 (元)	0.27	0.31	0.50	0.42	0.31	0.39
現金流量	現金流量比率 (%)	15.67	33.13	42.24	36.55	23.57	16.07
	現金流量允當比率 (%)	101.49	90.85	103.21	102.97	103.89	578.44
	現金再投資比率 (%)	-0.8	1.85	2.26	1.35	0.84	1.05
槓桿度	營運槓桿度	14.22	-45.28	9.81	12.03	1,146.57	78.47
	財務槓桿度	1.00	0.99	1.01	1.01	7.81	1.04

最近二年度各項財務比率增減變動達 20% 以上者，說明如下：

1. 流動比率增加 28.59% 及速動比率增加 32.69%，主係因本期現金及約當現金增加所致。
2. 利息保障倍數減少 38.18%，主係所得稅及利息費用前損益減少所致。
3. 存貨週轉率減少 20.15% 及平均銷貨日數增加 25.24%，主係本期因應市場紙價持續上漲，提早下單備貨，故存貨總額增加所致。
4. 資產報酬率減少 26.70% 及權益報酬率減少 26.55%，主係本期稅後損益減少所致。
5. 稅前純益占實收資本額比率減少 26.34% 及每股盈餘減少 26.19%，主係本期稅前損益減少所致。
6. 現金流量比率減少 35.51% 及現金再投資比率減少 37.78%，主係本期營業活動之現金流入減少所致。
7. 營運槓桿度增加 9,430.92% 及財務槓桿度增加 673.26%，主係因本期營業淨利減少所致。

財務分析-國際財務報導準則

□ 分析項目 (註4)	年度	最近五年度財務分析 (註3)					當年度截至 111年3月 31日 (註2)
財務結構 %	負債占資產比率						25.02
	長期資金占不動產、廠房及設備比率						269.28
償債能力 %	流動比率						226.36
	速動比率						171.37
	利息保障倍數						24.48
經營能力	應收款項週轉率 (次)						5.47
	平均收現日數						66.73
	存貨週轉率 (次)						5.33
	應付款項週轉率 (次)						2.20
	平均銷貨日數						68.48
	不動產、廠房及設備週轉率 (次)						1.32
	總資產週轉率 (次)						0.43
獲利能力	資產報酬率 (%)						4.45
	權益報酬率 (%)						5.72
	稅前純益占實收資本額比率 (%) (註8)						12.31
	純益率 (%)						9.92
	每股盈餘 (元)						0.39
現金流量	現金流量比率 (%)						14.18
	現金流量允當比率 (%)						516.58
	現金再投資比率 (%)						1.24
槓桿度	營運槓桿度						-1.77
	財務槓桿度						0.93

註1：經會計師查核簽證。

註2：經會計師核閱。

註3：因本公司111Q1始編製合併財報，故106年~110年度無合併財報數字。

註4：本表計算公式如下：

1.財務結構

(1)負債占資產比率 = 負債總額 / 資產總額。

(2)長期資金占不動產、廠房及設備比率 = (權益總額 + 非流動負債) / 不動產、廠房及設備淨額。

2.償債能力

(1)流動比率 = 流動資產 / 流動負債。

(2)速動比率 = (流動資產 - 存貨 - 預付費用) / 流動負債。



(3)利息保障倍數 = 所得稅及利息費用前純益 / 本期利息支出。

### 3.經營能力

(1)應收款項(包括應收帳款與因營業而產生之應收票據)週轉率 = 銷貨淨額 / 各期平均應收款項(包括應收帳款與因營業而產生之應收票據)餘額。

(2)平均收現日數 = 365 / 應收款項週轉率。

(3)存貨週轉率 = 銷貨成本 / 平均存貨額。

(4)應付款項(包括應付帳款與因營業而產生之應付票據)週轉率 = 銷貨成本 / 各期平均應付款項(包括應付帳款與因營業而產生之應付票據)餘額。

(5)平均銷貨日數 = 365 / 存貨週轉率。

(6)不動產、廠房及設備週轉率 = 銷貨淨額 / 平均不動產、廠房及設備淨額。

(7)總資產週轉率 = 銷貨淨額 / 平均資產總額。

### 4.獲利能力

(1)資產報酬率 = [ 稅後損益 + 利息費用 × ( 1 - 稅率 ) ] / 平均資產總額。

(2)權益報酬率 = 稅後損益 / 平均權益總額。

(3)純益率 = 稅後損益 / 銷貨淨額。

(4)每股盈餘 = ( 歸屬於母公司業主之損益 - 特別股股利 ) / 加權平均已發行股數。(註 5)

### 5.現金流量

(1)現金流量比率 = 營業活動淨現金流量 / 流動負債。

(2)淨現金流量允當比率 = 最近五年度營業活動淨現金流量 / 最近五年度(資本支出 + 存貨增加額 + 現金股利)。

(3)現金再投資比率 = (營業活動淨現金流量 - 現金股利) / (不動產、廠房及設備毛額 + 長期投資 + 其他非流動資產 + 營運資金)。(註 6)

### 6.槓桿度：

(1)營運槓桿度 = (營業收入淨額 - 變動營業成本及費用) / 營業利益(註 7)。

(2)財務槓桿度 = 營業利益 / (營業利益 - 利息費用)。

註 5：上開每股盈餘之計算公式，在衡量時應特別注意下列事項：

- 1.以加權平均普通股股數為準，而非以年底已發行股數為基礎。
- 2.凡有現金增資或庫藏股交易者，應考慮其流通期間，計算加權平均股數。
- 3.凡有盈餘轉增資或資本公積轉增資者，在計算以往年度及半年度之每股盈餘時，應按增資比例追溯調整，無庸考慮該增資之發行期間。
- 4.若特別股為不可轉換之累積特別股，其當年度股利（不論是否發放）應自稅後淨利減除，或增加稅後淨損。特別股若為非累積性質，在有稅後淨利之情況，特別股股利應自稅後淨利減除；如為虧損，則不必調整。

註 6：現金流量分析在衡量時應特別注意下列事項：

- 1.營業活動淨現金流量係指現金流量表中營業活動淨現金流入數。
- 2.資本支出係指每年資本投資之現金流出數。
- 3.存貨增加數僅在期末餘額大於期初餘額時方予計入，若年底存貨減少，則以零計算。
- 4.現金股利包括普通股及特別股之現金股利。
- 5.不動產、廠房及設備毛額係指扣除累計折舊前之不動產、廠房及設備總額。

註 7：發行人應將各項營業成本及營業費用依性質區分為固定及變動，如有涉及估計或主觀判斷，應注意其合理性並維持一致。

註 8：公司股票為無面額或每股面額非屬新臺幣十元者，前開有關占實收資本比率計算，則改以資產負債表歸屬於母公司業主之權益比率計算之。

### 三、最近年度財務報告之審計委員會審查報告

#### 沈氏藝術印刷股份有限公司 審計委員會審查報告書

董事會造具本公司民國一一〇年度營業報告書、財務報表及盈餘分派之議案暨會計師查核之財務報告等，經本審計委員會查核，認為尚無不合，爰依證券交易法第十四條之四及公司法第二百一十九條之規定報請鑒察。

此 致

本公司一一一年股東常會

審計委員會召集人： 陳俊男

中 華 民 國： 一 一 一 年 三 月 十 日



## 四、最近年度財務報告，含會計師查核報告、兩年對照之資產負債表、綜合損益表、權益變動表、現金流量表及附註或附表

### 會計師查核報告

沈氏藝術印刷股份有限公司 公鑒

#### 查核意見

沈氏藝術印刷股份有限公司民國110年及109年12月31日之資產負債表，暨民國110年及109年1月1日至12月31日之綜合損益表、權益變動表、現金流量表，以及財務報告附註(包括重大會計政策彙總)，業經本會計師查核竣事。

依本會計師之意見，上開財務報告在所有重大方面係依照證券發行人財務報告編製準則編製，足以允當表達沈氏藝術印刷股份有限公司民國110年及109年12月31日之財務狀況，暨民國110年及109年1月1日至12月31日之財務績效及現金流量。

#### 查核意見之基礎

本會計師係依照會計師查核簽證財務報表規則及一般公認審計準則執行查核工作。本會計師於該等準則下之責任將於會計師查核財務報告之責任段進一步說明。本會計師所隸屬事務所受獨立性規範之人員已依會計師職業道德規範，與沈氏藝術印刷股份有限公司保持超然獨立，並履行該規範之其他責任。本會計師相信已取得足夠及適切之查核證據，以作為表示查核意見之基礎。

#### 關鍵查核事項

關鍵查核事項係指依本會計師之專業判斷，對沈氏藝術印刷股份有限公司民國110年度財務報告之查核最為重要之事項。該等事項已於查核財務報告整體及形成查核意見之過程中予以因應，本會計師並不對該等事項單獨表示意見。

茲對沈氏藝術印刷股份有限公司民國110年度財務報告之關鍵查核事項敘明如下：

##### 收入認列之風險

關鍵查核事項之說明：

營業收入係投資人及管理階層評估沈氏藝術印刷股份有限公司財務績效之主要指標。由於收入認列是否正確對財務報告具重大影響，故為本會計師查核財務報告時最為重要事項之一。

因應之查核程序：

本會計師主要執行之查核程序包括進行銷貨及收款循環內控制度設計及執行有效性之測試；針對前十大銷售客戶之產品類別進行瞭解，評估其銷貨收入與應收款項週轉率及週轉天數之合理性，並分析比較與同期之主要客戶變動情形有無重大異常；選擇資產負債表日前後一段期間之銷貨交易樣本，核對相關憑證及總帳系統並驗證收入傳票，以評估收入認列之正確性，並瞭解期後是否有重大退換貨情形。

### 不動產、廠房及設備減損評估

#### 關鍵查核事項之說明：

沈氏藝術印刷股份有限公司截至民國110年12月31日止，其不動產、廠房及設備之金額為285,541仟元，佔資產總額26%。管理階層依照國際會計準則公報第36號「資產減損」之規定，定期評估不動產、廠房及設備是否具有減損跡象，如有減損跡象，則應進行減損測試，並估計該資產之可回收金額。倘無法估計個別資產之可回收金額，則沈氏藝術印刷股份有限公司估計該資產所屬現金產生單位之可回收金額。

#### 因應之查核程序：

本會計師取得沈氏藝術印刷股份有限公司資產減損之評估表，以瞭解公司是否有資產減損情形發生。執行查核程序為評估公司辨認減損跡象之合理性以及依各現金產生單位現金流量預測及折現率等評估是否需認列減損損失。

### **管理階層與治理單位對財務報告之責任**

管理階層之責任係依照證券發行人財務報告編製準則編製允當表達之財務報告，且維持與財務報告編製有關之必要內部控制，以確保財務報告未存有導因於舞弊或錯誤之重大不實表達。

於編製財務報告時，管理階層之責任亦包括評估沈氏藝術印刷股份有限公司繼續經營之能力、相關事項之揭露，以及繼續經營會計基礎之採用，除非管理階層意圖清算沈氏藝術印刷股份有限公司或停止營業，或除清算或停業外別無實際可行之其他方案。

沈氏藝術印刷股份有限公司之治理單位(含審計委員會)負有監督財務報導流程之責任。

### **會計師查核財務報告之責任**

本會計師查核財務報告之目的，係對財務報告整體是否存有導因於舞弊或錯誤之重大不實表達取得合理確信，並出具查核報告。合理確信係高度確信，惟依照一般公認審計準則執行之查核工作無法保證必能偵出財務報告存有之重大不實表達。不實表達可能導因於舞弊或錯誤。如不實表達之個別金額或彙總數可合理預期將影響財務報告使用者所作之經濟決策，則被認為具有重大性。

本會計師依照一般公認審計準則查核時，運用專業判斷並保持專業上之懷疑。本會計師亦執行下列工作：

- 1.辨認並評估財務報告導因於舞弊或錯誤之重大不實表達風險；對所評估之風險設計及執行適當之因應對策；並取得足夠及適切之查核證據以作為查核意見之基礎。因舞弊可能涉及共謀、偽造、故意遺漏、不實聲明或踰越內部控制，故未偵出導因於舞弊之重大不實表達之風險高於導因於錯誤者。
- 2.對與查核攸關之內部控制取得必要之瞭解，以設計當時情況下適當之查核程序，惟其目的非對沈氏藝術印刷股份有限公司內部控制之有效性表示意見。



3. 評估管理階層所採用會計政策之適當性，及其所作會計估計與相關揭露之合理性。
4. 依據所取得之查核證據，對管理階層採用繼續經營會計基礎之適當性，以及使沈氏藝術印刷股份有限公司繼續經營之能力可能產生重大疑慮之事件或情況是否存在重大不確定性，作出結論。本會計師若認為該等事件或情況存在重大不確定性，則須於查核報告中提醒財務報告使用者注意財務報告之相關揭露，或於該等揭露係屬不適當時修正查核意見。本會計師之結論係以截至查核報告日所取得之查核證據為基礎。惟未來事件或情況可能導致沈氏藝術印刷股份有限公司不再具有繼續經營之能力。
5. 評估財務報告(包括相關附註)之整體表達、結構及內容，以及財務報告是否允當表達相關交易及事件。

本會計師與治理單位溝通之事項，包括所規劃之查核範圍及時間，以及重大查核發現(包括於查核過程中所辨認之內部控制顯著缺失)。

本會計師亦向治理單位提供本會計師所隸屬事務所受獨立性規範之人員已遵循會計師職業道德規範中有關獨立性之聲明，並與治理單位溝通所有可能被認為會影響會計師獨立性之關係及其他事項(包括相關防護措施)。

本會計師從與治理單位溝通之事項中，決定對沈氏藝術印刷股份有限公司民國110年度財務報告查核之關鍵查核事項。本會計師於查核報告中敘明該等事項，除非法令不允許公開揭露特定事項，或在極罕見情況下，本會計師決定不於查核報告中溝通特定事項，因可合理預期此溝通所產生之負面影響大於所增進之公眾利益。

國富浩華聯合會計師事務所

會計師：張亞荏



會計師：潘金樹



核准文號：金管證審字第 1050001113 號

核准文號：金管證審字第 1070119801 號

中華民國 111 年 3 月 10 日

沈氏藝術印刷股份有限公司  
資產負債表  
民國110年及109年12月31日



單位：新台幣仟元

代碼	資 產	附 註	110年12月31日		109年12月31日	
			金 額	%	金 額	%
流動資產						
1100	現金及約當現金	六(一)	\$ 213,776	20	\$ 121,906	12
1150	應收票據淨額	六(二)	19,971	2	26,736	3
1160	應收票據-關係人淨額	六(二)、七(二)	2,429	—	3,425	—
1170	應收帳款淨額	六(三)	73,957	7	77,886	8
1180	應收帳款-關係人淨額	六(三)、七(二)	7,361	1	2,045	—
1200	其他應收款	七(二)	6,297	—	1,527	—
130x	存貨	六(四)	88,473	8	73,470	7
1470	其他流動資產		1,406	—	846	—
11xx	流動資產合計		413,670	38	307,841	30
非流動資產						
1517	透過其他綜合損益按公允價值衡量之 金融資產-非流動	六(五)	298,160	28	259,667	26
1535	按攤銷後成本衡量之金融資產-非流動	六(六)	9,990	1	58,950	6
1550	採用權益法之投資	六(七)	21,065	2	20,620	2
1600	不動產、廠房及設備	六(八)、九(一)	285,541	26	305,322	31
1755	使用權資產	六(九)	1,520	—	1,288	—
1760	投資性不動產淨額	六(十)	49,658	5	51,069	5
1780	無形資產	六(十一)	1,244	—	303	—
1840	遞延所得稅資產	六(二十二)	3,354	—	2,982	—
1915	預付設備款		—	—	879	—
1920	存出保證金		2,087	—	2,443	—
1990	其他非流動資產-其他		1,103	—	1,103	—
15xx	非流動資產合計		673,722	62	704,626	70
1xxx	資產總計		\$ 1,087,392	100	\$ 1,012,467	100

(接次頁)



沈氏藝術印刷股份有限公司

資產負債表

民國110年及109年12月31日



單位：新台幣仟元

代碼	負 債 及 權 益	附註	110年12月31日		109年12月31日	
			金 額	%	金 額	%
	流動負債					
2130	合約負債-流動		\$ 21,188	2	\$ 8,195	1
2170	應付帳款		71,348	7	73,503	7
2180	應付帳款-關係人	七(二)	18,228	2	20,696	2
2200	其他應付款	六(十二)、七(二)	37,613	3	38,659	4
2230	本期所得稅負債		418	—	494	—
2280	租賃負債-流動	六(九)	563	—	1,063	—
2300	其他流動負債		1,204	—	1,472	—
21xx	流動負債合計		150,562	14	144,082	14
	非流動負債					
2580	租賃負債-非流動	六(九)	984	—	277	—
2640	淨確定福利負債-非流動		11,481	1	13,705	2
2670	其他非流動負債-其他	六(二十二)	11,918	1	3,399	—
25xx	非流動負債合計		24,383	2	17,381	2
2xxx	負債合計		174,945	16	161,463	16
	權益					
3110	普通股股本	六(十四)	465,922	43	465,922	46
3200	資本公積	六(十五)	252,343	23	252,343	25
	保留盈餘	六(十六)				
3310	法定盈餘公積		77,552	7	75,386	7
3350	未分配盈餘		31,668	3	29,819	3
3300	保留盈餘合計		109,220	10	105,205	10
3400	其他權益					
3420	透過其他綜合損益按公允價值衡量 之金融資產未實現評價損益	六(十七)	84,962	8	27,534	3
3xxx	權益合計		912,447	84	851,004	84
	負債及權益總計		\$ 1,087,392	100	\$ 1,012,467	100

後附之附註係本財務報告之一部分。

董事長：



經理人：



會計主管：



沈氏藝術印刷股份有限公司  
綜合損益表  
民國110年及109年1月1日至12月31日

單位：新台幣仟元  
(每股盈餘：新台幣元)

代碼	項 目	附註	110年度		109年度	
			金 額	%	金 額	%
4000	營業收入	六(十八)、七(二)	\$ 522,575	100	\$ 559,109	100
5000	營業成本	六(四及二十一)、七(二)	( 443,032 )	( 85 )	( 474,091 )	( 85 )
5900	營業毛利		79,543	15	85,018	15
	營業費用	六(二十一)、七(二)				
6100	推銷費用		( 37,501 )	( 7 )	( 39,810 )	( 7 )
6200	管理費用		( 40,987 )	( 8 )	( 37,534 )	( 7 )
6300	研究發展費用		( 1,751 )	( - )	( 1,844 )	( - )
6450	預期信用迴轉利益(減損損失)	六(三)	752	-	177	-
6000	營業費用合計		( 79,487 )	( 15 )	( 79,011 )	( 14 )
6900	營業利益		56	-	6,007	1
	營業外收入及支出					
7010	其他收入	六(十九)	14,701	3	15,358	3
7020	其他利益及損失	六(二十)	( 2,185 )	( - )	( 3,963 )	( - )
7060	採用權益法認列之關聯企業及 合資損益之份額	六(七)	1,281	-	1,093	-
7100	利息收入		867	-	1,495	-
7000	營業外收入及支出合計		14,664	3	13,983	3
7900	稅前淨利		14,720	3	19,990	4
7950	所得稅費用	六(二十二)	( 82 )	( - )	( 512 )	( - )
8200	本期淨利		14,638	3	19,478	4
8300	其他綜合損益(淨額)	六(二十三)				
	不重分類至損益之項目					
8311	確定福利計畫之再衡量數		2,552	-	2,177	-
8316	透過其他綜合損益按公允價值衡量之 權益工具投資未實現評價損益		72,248	14	( 18,958 )	( 3 )
8349	與不重分類之項目相關之所得稅		( 8,520 )	( 2 )	2,178	-
8310	不重分類至損益之項目合計		66,280	12	( 14,603 )	( 3 )
8500	本期綜合損益總額		\$ 80,918	15	\$ 4,875	1
	每股盈餘					
9750	基本每股盈餘	六(二十四)	\$ 0.31		\$ 0.42	



董事長：

後附之附註係本財務報告之一部分。

經理人：



會計主管：





沈氏藝術印刷股份有限公司  
權益變動表  
民國110年及109年1月1日至12月31日

項 目	股 本		保 留 盈 餘		其他權益項目		權 益 總 額
	普通股本	資本公積	法定盈餘公積	未分配盈餘	透過其他綜合損益按公允價值衡量之金融資產	未實現評價(損)益	
109年1月1日餘額	\$ 465,922	\$ 252,343	\$ 73,051	\$ 38,454	\$ 44,314	\$	\$ 874,084
盈餘指撥及分配	-	-	2,335	(2,335)	-	-	-
提列法定盈餘公積	-	-	-	(27,955)	-	-	(27,955)
普通股現金股利	-	-	2,335	(30,290)	-	-	(27,955)
盈餘分配合計	-	-	-	(19,478)	-	-	(19,478)
本期淨利	-	-	-	2,177	(16,780)	(16,780)	(14,603)
本期其他綜合損益	-	-	-	21,655	(16,780)	(16,780)	4,875
本期綜合損益總額	-	-	-	29,819	27,534	27,534	851,004
109年12月31日餘額	465,922	252,343	75,386	29,819	27,534	27,534	851,004
盈餘指撥及分配	-	-	2,166	(2,166)	-	-	-
提列法定盈餘公積	-	-	-	(19,475)	-	-	(19,475)
普通股現金股利	-	-	2,166	(21,641)	-	-	(19,475)
盈餘分配合計	-	-	-	(14,638)	-	-	(14,638)
本期淨利	-	-	-	2,552	63,728	63,728	66,280
本期其他綜合損益	-	-	-	17,190	63,728	63,728	80,918
本期綜合損益總額	-	-	-	6,300	(6,300)	(6,300)	-
處分透過其他綜合損益按公允價值衡量之權益工具	\$ 465,922	\$ 252,343	\$ 77,552	\$ 31,668	\$ 84,962	\$	\$ 912,447
110年12月31日餘額	\$ 465,922	\$ 252,343	\$ 77,552	\$ 31,668	\$ 84,962	\$	\$ 912,447

董事長：



經理人：



會計主管：



後附之附註係本財務報告之一部分。

沈氏藝術印刷股份有限公司

現金流量表

民國110年及109年1月1日至12月31日

單位：新台幣仟元

項 目	110年度	109年度
營業活動之現金流量		
本期稅前淨利	\$ 14,720	\$ 19,990
調整項目		
收益費損項目：		
折舊費用	26,707	27,179
攤銷費用	601	1,483
預期信用減損(利益)損失數	( 752 )	( 177 )
利息費用	49	40
利息收入	( 867 )	( 1,495 )
股利收入	( 13,833 )	( 14,510 )
採用權益法認列之關聯企業及合資利益之份額	( 1,281 )	( 1,093 )
處分及報廢不動產、廠房及設備利益	( — )	( 133 )
與營業活動相關之資產/負債變動數		
應收票據(增加)減少	7,084	( 7,162 )
應收票據-關係人(增加)減少	996	( 1,304 )
應收帳款減少	4,362	8,959
應收帳款-關係人(增加)減少	( 5,316 )	( 3,447 )
其他應收款增加	( 4,796 )	( 338 )
存貨增加	( 15,003 )	( 8,469 )
其他流動資產增加	( 560 )	( 264 )
合約負債增加(減少)	12,993	( 197 )
應付帳款增加(減少)	( 2,155 )	10,582
應付帳款-關係人增加(減少)	( 2,468 )	714
其他應付款減少	( 32 )	( 127 )
其他流動負債減少	( 268 )	( 127 )
淨確定福利負債增加	328	375
營運產生之現金流入	20,509	37,373
收取之利息	893	1,917
收取之股利	14,669	15,346
支付之利息	( 49 )	( 6 )
退還(支付)之所得稅	( 531 )	( 1,972 )
營業活動之淨現金流入	35,491	52,658
投資活動之現金流量		
取得透過其他綜合損益按公允價值衡量之金融資產	( 10,665 )	( 29,454 )
處分透過其他綜合損益按公允價值衡量之金融資產	44,420	—
取得按攤銷後成本衡量之金融資產	( 9,990 )	( 58,950 )
處分按攤銷後成本衡量之金融資產	58,950	—
取得不動產、廠房及設備	( 4,476 )	( 10,459 )
處分不動產、廠房及設備	—	133
存出保證金減少	356	793
取得無形資產	( 1,542 )	( 1,354 )
預付設備款增加	( — )	( 879 )
投資活動之淨現金流入(出)	77,053	100,170
籌資活動之現金流量		
存入保證金減少	( — )	( 370 )
租賃負債本金償還	( 1,199 )	( 1,139 )
發放現金股利	( 19,475 )	( 27,955 )
籌資活動之淨現金流出	( 20,674 )	( 29,464 )
本期現金及約當現金增加(減少)	91,870	( 76,976 )
期初現金及約當現金餘額	121,906	198,882
期末現金及約當現金餘額	\$ 213,776	\$ 121,906



董事長：

後附之附註係本財務報告之一部分。



經理人：



會計主管：



## 沈氏藝術印刷股份有限公司

## 財務報告附註

民國110年及109年1月1日至12月31日

(金額除特別註明外，均以新台幣仟元為單位)

## 一、公司沿革

沈氏藝術印刷股份有限公司(以下簡稱本公司)於66年12月15日依公司法及有關法令於新北市設立，主要業務為從事各種印刷品之製造、加工及買賣等業務。

本公司股票自89年3月起於財團法人中華民國證券櫃檯買賣中心上櫃買賣。註冊地及主要營運據點位於新北市土城區中央路一段365巷7號3樓。

本財務報告係以本公司之功能性貨幣新台幣表達。

## 二、通過財務報告之日期及程序

本財務報告已於111年3月10日經董事會通過。

## 三、新發布及修訂準則及解釋之適用

(一)已採用金融監督管理委員會(以下簡稱「金管會」)認可並發布生效之國際財務報導準則、國際會計準則、解釋及解釋公告(以下簡稱「IFRSs」)之影響：

下表彙列金管會認可之 110 年適用之國際財務報導準則之新發布、修正及修訂之準則及解釋：

新發布 / 修正 / 修訂準則及解釋	IASB 發布之生效日(註 1)
IFRS 4 之修正「暫時豁免適用國際財務報導準則第 9 號之延長」	2020年6月25日(發布日起生效)
IFRS 9、IAS 39、IFRS 7、IFRS 4及IFRS 16之修正「利率指標變革 - 第二階段」	2021年 1 月 1 日
IFRS 16之修正「2021年6月30日後之新型冠狀病毒肺炎相關租金減讓」	2021年 4 月 1 日(註2)

註1：IASB係國際會計準則理事會之簡稱。

註2：金管會允許企業選擇提前於民國110年1月1日適用此項修正。

本公司經評估上述準則及解釋對本公司財務狀況與財務績效並無重大影響。

(二)尚未採用經金管會認可之新發布、修正後國際財務報導準則之影響：

下表彙列金管會認可之 111 年適用之國際財務報導準則之新發布、修正及修訂之準則及解釋：

新發布 / 修正 / 修訂準則及解釋	IASB 發布之生效日(註 1)
IAS 16 之修正「不動產、廠房及設備：達到預定使用狀態前之價款」	2022年 1 月 1 日(註2)
IAS 37之修正「虧損性合約 - 履行合約之成本」	2022年 1 月 1 日(註3)

新發布 / 修正 / 修訂準則及解釋	IASB 發布之生效日(註 1)
IFRS 3之修正「對觀念架構之引述」	2022年 1 月 1 日(註4)
IFRS 2018-2020之年度改善	2022年 1 月 1 日(註5)

註1：除另註明外，上述新發布 / 修正 / 修訂準則或解釋係於各該日期以後開始之年度報導期間生效。

註2：企業應追溯適用該等修正內容，惟僅適用於企業第一次適用該等修正內容之財務報表中所表達之最早期間開始日（2021年1月1日）以後達到能符合管理階層預期運作方式之必要地點及狀態之不動產、廠房及設備項目。

註3：於2022年1月1日尚未履行所有義務之合約適用此項修正。

註4：收購日在年度報導期間開始於2022年1月1日以後之企業合併適用此項修正。

註5：IFRS 9之修正適用於2022年1月1日以後開始之年度報導期間所發生之金融負債之交換或條款修改；IAS 41之修正適用於2022年1月1日以後開始之年度報導期間之公允價值衡量；IFRS 1之修正係追溯適用於2022年1月1日以後開始之年度報導期間。

#### 1. IAS 16之修正「不動產、廠房及設備：達到預定使用狀態前之價款」

該修正規定，為使不動產、廠房及設備達到能符合管理階層預期運作方式之必要地點及狀態而產出之項目之銷售價款，不應作為該資產之成本減項。前述產出項目應按 IAS 2「存貨」衡量，並按所適用之準則將銷售價款及成本認列於損益。此外，該修正亦闡明，測試資產是否正常運作之成本係指評估該資產之技術及物理性能是否足以使其能用於生產或提供商品或勞務、出租予他人或管理目的之支出。

該修正適用於 2021 年 1 月 1 日(最早表達期間開始日)以後始達管理階層預期運作方式之必要地點及狀態之廠房、不動產及設備。本公司於首次適用該修正時，將認列初次適用該等修正內容之累積影響數，以作為該最早表達期間開始日之保留盈餘（或權益之其他組成部分，如適當時）期初餘額之調整，並重編比較期間之資訊。

#### 2. IAS 37之修正「虧損性合約—履行合約之成本」

該修正明定，於評估合約是否係虧損性時，「履行合約之成本」應包括履行合約之增額成本（例如，直接人工及原料）及與履行合約直接相關之其他成本之分攤（例如，履行合約所使用之不動產、廠房及設備項目之折舊費用分攤）。

#### 3. IFRS 3之修正「對觀念架構之引述」

該修正係更新對觀念架構之引述並新增收購者應適用 IFRIC 21「公課」以決定收購日是否存在產生公課支付負債之義務事項之規定。

#### 4. IFRS 2018-2020之年度改善

IFRS 2018-2020 之年度改善包括修正若干準則，其中 IFRS 9 之修正，為評估金融負債之交換或條款修改是否具重大差異，比較新舊合約條款之現金流量折現值（包括簽訂新合約或修改合約所收付費用之淨額）是否有 10% 之差異時，前述所收付費用僅應包括借款人與貸款人間收付之費用。



本公司經評估上述準則及解釋對本公司財務狀況與財務績效並無重大影響。

(三)國際會計準則理事會已發布但尚未經金管會認可之國際財務報導準則之影響：

下表彙列國際會計準則理事會已發布但尚未納入金管會認可之國際財務報導準則之新發布、修正及修訂之準則及解釋：

新發布 / 修正 / 修訂準則及解釋	IASB 發布之生效日
IFRS 10 及 IAS 28 之修正「投資者與其關聯企業或合資間之資產出售或投入」	未定
IFRS 17「保險合約」	2023年 1 月 1 日
IFRS 17 之修正	2023年 1 月 1 日
IFRS 17 之修正「初次適用 IFRS 17 及 IFRS 9-比較資訊」	2023年 1 月 1 日
IAS 1 之修正「負債分類為流動或非流動」	2023年 1 月 1 日
IAS 1 之修正「會計政策之揭露」	2023年 1 月 1 日
IAS 8 之修正「會計估計之定義」	2023年 1 月 1 日
IAS 12 之修正「與單一交易所產生之資產及負債有關之遞延所得稅」	2023年 1 月 1 日

截至本財務報告發布日止，本公司仍持續評估上述準則及解釋對本公司財務狀況與財務績效之影響，相關影響待評估完成時予以揭露。

四、重大會計政策之彙總說明

編製本財務報告所採用之主要會計政策說明如下。除另有說明外，此等政策在所有報導期間一致地適用。

(一)遵循聲明

本個體財務報告係依據證券發行人財務報告編製準則與金管會認可並發布生效之IFRSs編製。

(二)編製基礎

1.除下列重要項目外，本財務報告係按歷史成本編製：

- (1)按公允價值衡量之透過損益按公允價值衡量之金融資產及負債(包括衍生工具)。
- (2)按公允價值衡量之透過其他綜合損益按公允價值衡量之金融資產。
- (3)按公允價值衡量之現金交割股份基礎給付協議之負債。
- (4)按退休基金資產減除確定福利義務現值之淨額認列之確定福利負債。

2.編製符合金管會認可之IFRSs之財務報告需要使用一些重要會計估計，在應用本公司的會計政策過程中亦需要管理階層運用其判斷，涉及高度判斷或複雜性之項目，或涉及財務報告之重大假設及估計之項目，請詳附註五說明。

### (三)外幣換算

編製本公司財務報表時，以本公司功能性貨幣以外之貨幣（外幣）交易者，係以交易日匯率換算認列，於報導期間結束日，外幣貨幣性項目以該日即期匯率重新換算，兌換差額於發生當期認列為損益。以公允價值衡量之外幣非貨幣性項目係以決定公允價值當日之匯率換算，所產生之兌換差額列為當年度損益，惟屬公允價值變動認列於其他綜合損益者，其產生之兌換差額列於其他綜合損益。以歷史成本衡量之外幣非貨幣性項目係以交易日之匯率換算，不再重新換算。

### (四)資產負債區分流動與非流動之分類標準

1.資產符合下列條件之一者，分類為流動資產：

- (1)預期將於正常營業週期中實現該資產，或意圖將其出售或消耗者。
- (2)主要為交易目的而持有者。
- (3)預期於資產負債表日後十二個月內將實現者。
- (4)現金或約當現金，但於資產負債表日後逾十二個月用以交換、清償負債或受到其他限制者除外。

本公司將所有不符合上述條件之資產分類為非流動。

2.負債符合下列條件之一者，分類為流動負債：

- (1)預期將於正常營業週期中清償者。
- (2)主要為交易目的而持有者。
- (3)須於資產負債表日後十二個月內清償者。(即使於資產負債表日後至通過發布財務報告前已完成長期性之再融資或重新安排付款協議，亦屬流動負債。)
- (4)不能無條件將清償期限延期至資產負債表日後至少十二個月者。負債之條款，可能依交易對方之選擇，以發行權益工具而導致清償者，不影響其分類。

本公司將所有不符合上述條件之負債分類為非流動。

### (五)現金及約當現金

現金及約當現金包括庫存現金、銀行存款及隨時可轉換成定額現金且價值風險變動甚小之短期並具高度流動性之投資。原始到期日在一年內之定期存款，符合前述定義且持有目的係滿足短期現金承諾而非投資或其他目的者，列報於約當現金。

### (六)金融工具

金融資產與金融負債於本公司成為該金融工具合約條款之一方時認列。

金融資產與金融負債原始認列時，若金融資產或金融負債非屬透過損益按公允價值衡量者，係按公允價值加計直接可歸屬於取得或發行金融資產或金融負債之交易成本衡量。直接可歸屬



於取得或發行透過損益按公允價值衡量之金融資產或金融負債之交易成本，則立即認列為損益。

## 1. 金融資產

### (1) 衡量種類

金融資產之慣例交易係採交易日會計認列。

本公司所持有之金融資產種類為透過其他綜合損益按公允價值衡量之金融資產及按攤銷後成本衡量之金融資產。

#### A. 按攤銷後成本衡量之金融資產

本公司投資金融資產若同時符合下列兩條件，則分類為按攤銷後成本衡量之金融資產：

- (A) 係於某經營模式下持有，該模式之目的係持有金融資產以收取合約現金流量；及
- (B) 合約條款產生特定日期之現金流量，該等現金流量完全為支付本金及流通在外本金金額之利息。

按攤銷後成本衡量之金融資產於原始認列後，係以有效利息法決定之總帳面金額減除任何減損損失之攤銷後成本衡量，任何外幣兌換損益則認列於損益。

除下列兩種情況外，利息收入係以有效利率乘以金融資產總帳面金額計算：

- (A) 購入或創始之信用減損金融資產，利息收入係以信用調整後有效利率乘以金融資產攤銷後成本計算。
- (B) 非屬購入或創始之信用減損，但後續變成信用減損之金融資產，利息收入係以有效利率乘以金融資產攤銷後成本計算。

#### B. 透過其他綜合損益按公允價值衡量之權益工具投資

本公司於原始認列時，可作一不可撤銷之選擇，將非持有供交易且非企業合併收購者所認列或有對價之權益工具投資，指定為透過其他綜合損益按公允價值衡量。

透過其他綜合損益按公允價值衡量之權益工具投資係按公允價值衡量，後續公允價值變動列報於其他綜合損益，並累計於其他權益中。於投資處分時，累積損益直接移轉至保留盈餘，並不重分類為損益。

透過其他綜合損益按公允價值衡量之權益工具投資之股利於本公司收款之權利確立時認列於損益中，除非該股利明顯代表部分投資成本之回收。

### (2) 金融資產之減損

本公司於每一資產負債表日按預期信用損失評估按攤銷後成本衡量之金融資產(含應收帳款)之減損損失。

應收帳款均按存續期間預期信用損失認列備抵損失。其他金融資產係先評估自原始認列後信用風險是否顯著增加，若未顯著增加，則按 12 個月預期信用損失認列備抵損失，若已顯著增加，則按存續期間預期信用損失認列備抵損失。

預期信用損失係以發生違約之風險作為權重之加權平均信用損失。12 個月預期信用

損失係代表金融工具於報導日後 12 個月內可能違約事項所產生之預期信用損失，存續期間預期信用損失則代表金融工具於預期存續期間所有可能違約事項產生之預期信用損失。

所有金融資產之減損損失係藉由備抵帳戶調降其帳面金額。

### (3)金融資產之除列

本公司於符合下列情況之一時，將除列金融資產：

- A.來自金融資產現金流量之合約之權利失效。
- B.移轉收取金融資產現金流量之合約權利，且業已移轉金融資產所有權之幾乎所有風險及報酬。
- C.既未移轉亦未保留金融資產所有權之幾乎所有風險及報酬，惟未保留對金融資產之控制。

按攤銷後成本衡量之金融資產整體除列時，其帳面金額與所收取對價間之差額係認列於損益。透過其他綜合損益按公允價值衡量之權益工具投資整體除列時，累積損益直接移轉至保留盈餘，並不重分類為損益。

## 2.權益工具

本公司發行之債務及權益工具係依據合約協議之實質與金融負債及權益工具之定義分類為金融負債或權益。

權益工具係指表彰本公司於資產減除其所有負債後剩餘權益之任何合約。本公司發行之權益工具以取得之價款扣除直接發行成本後之金額認列。

## 3.金融負債

### (1)後續衡量

除下列情況外，所有金融負債係以有效利息法按攤銷後成本衡量：

- A.透過損益按公允價值衡量之金融負債係指持有供交易之金融負債或原始認列時被指定為透過損益按公允價值衡量之金融負債。分類為持有供交易之金融負債係於發生時之主要目的為短期內再買回，及除財務保證合約或被指定且有效避險工具外之衍生工具。本公司於金融負債符合下列條件之一時，於原始認列將其指定為透過損益按公允價值衡量：
  - (A)係混合(結合)合約；或
  - (B)可消除或重大減少衡量或認列不一致；或
  - (C)係依書面之風險管理政策，以公允價值基礎管理並評估其績效之工具。
- B.透過損益按公允價值衡量之金融負債，於原始認列時按公允價值衡量，相關交易成本則認列為當期損益。續後按公允價值衡量，其公允價值之變動認列於當期損益。
- C.指定為透過損益按公允價值衡量之金融負債，因信用風險變動所產生之公允價值變動金額係認列於其他綜合損益，後續不予重分類至損益，該負債剩餘之公允價值變動金額則列報於損益。惟若上述會計處理引發或加劇會計配比不當，則該負債之利益或損失全數列報於損益。



## (2) 金融負債之除列

本公司僅於義務已解除、取消或失效時，始將金融負債除列。除列金融負債時，其帳面金額與所支付或應支付對價總額(包含任何所移轉之非現金資產或承擔之負債)間之差額認列為損益。

## (七) 存貨

存貨按成本與淨變現價值孰低者為衡量基礎，採永續盤存制，成本依加權平均法決定。製成品及在製品之成本包括原料、直接人工、其他直接成本及生產相關之製造費用(按正常產能分攤)，惟不包括借款成本。比較成本與淨變現價值孰低時，採逐項比較法，淨變現價值係指在正常營業過程中之估計售價減除至完工尚須投入估計成本及相關變動銷售費用後之餘額。

## (八) 採用權益法之投資 - 關聯企業

關聯企業係指本公司具有重大影響，但非屬子公司或合資權益之企業。重大影響係指參與被投資公司財務及營運決策之權力，但非控制或聯合控制該等政策。

本公司投資關聯企業係採用權益法。權益法下，投資關聯企業係依原始成本認列，取得日後帳面金額係隨本公司所享有之關聯企業損益及其他綜合損益份額與利潤分配而增減。此外，針對關聯企業權益之變動係按持股比例認列。

取得成本超過本公司於取得日所享有關聯企業可辨認資產及負債淨公允價值份額之數額列為商譽，該商譽係包含於該投資之帳面金額且不得攤銷；本公司於取得日所享有關聯企業可辨認資產及負債淨公允價值份額超過取得成本之數額列為當期收益。

關聯企業發行新股時，本公司若未按持股比例認購，致使持股比例發生變動，並因而使投資之股權淨值發生增加時，其增加數調整資本公積及採用權益法之投資。惟若未按持股比例認購或取得致使對關聯企業之所有權權益減少者，於其他綜合損益中所認列與該關聯企業有關之金額按減少比例重分類，其會計處理之基礎與關聯企業若直接處分相關資產或負債所必須遵循之基礎相同；前項調整如應借記資本公積，而採用權益法之投資所產生之資本公積餘額不足時，其差額借記保留盈餘。

當本公司對關聯企業之損失份額等於或超過其在該關聯企業之權益(包括權益法下投資關聯企業之帳面金額及實質上屬於本公司對該關聯企業淨投資組成部分之其他長期權益)時，即停止認列進一步之損失。本公司僅於發生法定義務、推定義務或已代關聯企業支付款項之範圍內，認列額外損失及負債。

本公司於評估減損時，係將投資之整體帳面金額(含商譽)視為單一資產，比較可回收金額與帳面金額，進行減損測試，所認列之減損損失不分攤至構成投資帳面金額組成部分之任何資產，包括商譽。減損損失之任何迴轉，於該投資之可回收金額後續增加之範圍內予以認列。

本公司自其投資不再為關聯企業之日起停止採用權益法，其對原關聯企業之保留權益以公允價值衡量，該公允價值及處分價款與停止採用權益法當日之投資帳面金額之差額，列入當期損益。此外，於其他綜合損益中所認列與該關聯企業有關之所有金額，其會計處理之基礎係與關聯企業若直接處分相關資產或負債所必須遵循之基礎相同。

本公司與關聯企業間交易所產生之未實現損益業已依其對關聯企業之權益比例消除；除非

證據顯示該交易所轉讓之資產已減損，否則未實現損失亦予以消除。關聯企業之會計政策已作必要之調整，與本公司採用之政策一致。

#### (九)不動產、廠房及設備

- 1.不動產、廠房及設備係以取得成本為入帳基礎，並將購建期之有關利息資本化。
- 2.後續成本只有在與該項目有關之未來經濟效益很有可能流入本公司，且該項目之成本能可靠衡量時，才包括在資產之帳面金額或認列為一項單獨資產。被重置部分之帳面金額應除列。所有其他維修費用於發生時認列為當期損益。
- 3.土地不提列折舊，其他不動產、廠房及設備採成本模式，按估計耐用年限以直線法計提折舊。本公司於每一財務年度結束日對各項資產之殘值、耐用年限及折舊方法進行檢視，若殘值及耐用年限之預期值與先前之估計不同時，或資產所含之未來經濟效益之預期消耗型態已有重大變動，則自變動發生日起依國際會計準則第8號「會計政策、會計估計變動及錯誤」之會計估計變動規定處理。各項資產之耐用年限如下：

房屋及建築	3~40年
機器設備	2~15年
運輸設備	3~8年
辦公設備	2~8年
其他設備	2~7年
- 4.於處分或預期無法由使用或處分產生未來經濟效益時，將不動產、廠房及設備除列。除列不動產、廠房及設備所產生之利益或損失金額，係淨處分價款與該資產帳面金額間差額，並且認列於當期損益。

#### (十)租賃

本公司係於合約成立日評估合約是否係屬（或包含）租賃。對於合約包含一項租賃組成部分以及一項或多項之額外租賃或非租賃組成部分者，本公司以每一租賃組成部分之相對單獨價格及非租賃組成部分之彙總單獨價格為基礎，將合約中之對價分攤至該租賃組成部分。

##### 1.本公司為承租人

除低價值標的資產之租賃及短期租賃按直線基礎認列費用外，本公司對其他租賃皆於租賃開始日認列使用權資產及租賃負債。

##### 使用權資產

使用權資產原始按成本（包含租賃負債之原始衡量金額、租賃開始日前支付之租賃給付減除收取之租賃誘因、原始直接成本及復原標的資產之估計成本）衡量，後續按成本減除累計折舊及累計減損損失後之金額衡量，並調整租賃負債之再衡量數。

使用權資產係以單行項目列報於資產負債表。

使用權資產採直線基礎自租賃開始日起至耐用年限屆滿時或租賃期間屆滿時兩者之較早者



提列折舊，惟若租賃期間屆滿時將取得標的資產所有權，或若使用權資產之成本反映購買選擇權之行使，則自租賃開始日起至標的資產耐用年限屆滿時提列折舊。

### 租賃負債

租賃負債原始按租賃給付（實質固定給付）之現值衡量。若租賃隱含利率容易確定，租賃給付使用該利率折現。若該利率並非容易確定，則使用承租人增額借款利率。

後續租賃負債採有效利息法按攤銷後成本基礎衡量，且利息費用係於租賃期間分攤。若租賃期間、標的資產購買選擇權之評估、殘值保證下預期支付之金額或用於決定租賃給付之指數或費率變動導致未來租賃給付有變動，本公司再衡量租賃負債，並相對調整使用權資產，惟若使用權資產之帳面金額已減至零，則剩餘之再衡量金額認列於損益中。租賃負債係以單行項目列報於資產負債表。

## 2. 本公司為出租人

租賃如移轉附屬於標的資產所有權之幾乎所有風險與報酬，則分類為融資租賃；反之，則分類為營業租賃。

### (十一) 投資性不動產

投資性不動產係為賺取租金或資本增值或兩者兼具而持有之不動產（包括因該等目的而處於建造過程中之不動產），亦包括目前尚未決定未來用途所持有之土地。

自有之投資性不動產原始以成本（包括交易成本）衡量，後續以成本減除累計折舊及累計減損損失後之金額衡量。

所有投資性不動產係採直線基礎提列折舊。

除列投資性不動產所產生之利益或損失金額，係淨處分價款與該資產帳面金額間之差額，並且認列於當年度損益。

### (十二) 無形資產

單獨取得之有限耐用年限無形資產係以成本減除累計攤銷及累計減損列示。攤銷金額係依直線法按耐用年數計提：電腦軟體，依一至三年。估計耐用年限及攤銷方法於報導期間結束日進行檢視，任何估計變動之影響係推延適用。

於處分或預期無法由使用或處分產生未來經濟效益時除列無形資產。除列無形資產所產生之利益或損失金額，係淨處分價款與該資產帳面金額間之差額，並且認列於當期損益。

### (十三) 非金融資產減損

本公司於每一資產負債表日評估是否有任何跡象顯示有形及無形資產（商譽除外）可能已減損。若有任一減損跡象存在，則估計該資產之可回收金額。若無法估計個別資產之可回收金額，則估計該資產所屬現金產生單位之可回收金額。

可回收金額為公允價值減出售成本與其使用價值之較高者。個別資產或現金產生單位之可回收金額若低於其帳面金額時，將該資產或現金產生單位之帳面金額調減至其可回收金額，減損損失係認列於損益。

當減損損失於後續迴轉時，該資產或現金產生單位之帳面金額調增至修訂後之可回收金額，惟增加後之帳面金額以不超過該資產或現金產生單位若未於以前年度認列減損損失時所決定之帳面金額（減除攤銷或折舊）。減損損失之迴轉係認列於損益。

#### (十四)員工福利

##### 1.短期員工福利

短期員工福利係以預期支付之非折現金額衡量，並於相關服務提供時認列為費用。

##### 2.退休金

###### (1)確定提撥計畫

對於確定提撥計畫，係依權責發生基礎將應提撥之退休基金數額認列為當期之退休金成本。預付提撥金於可退還現金或減少未來給付之範圍內認列為資產。

###### (2)確定福利計畫

A.確定福利計畫下之淨義務係以員工當期或過去服務所賺得之未來福利金額折現計算，並以資產負債表日之確定福利義務現值減除計畫資產之公允價值列示。確定福利淨義務每年由精算師採用預計單位福利法計算，折現率係使用資產負債表日與確定福利計畫之貨幣及期間一致之政府公債之市場殖利率。

B.確定福利計畫產生之再衡量數於發生當期認列於其他綜合損益，並表達於保留盈餘。

C.前期服務成本之相關費用立即認列為損益。

##### 3.員工酬勞及董監酬勞

員工酬勞及董監事酬勞係於具法定或推定義務且金額可合理估計時，認列為費用及負債。嗣後決議實際配發金額與估列金額有差異時，則按會計估計變動處理。

##### 4.離職福利

離職福利係於正常退休日前終止對員工之聘僱或當員工決定接受公司之福利邀約以換取聘僱之終止而提供之福利。本公司係於不再能撤銷離職福利之要約或於認列相關重組成本之孰早時認列費用。不預期在資產負債表日後12個月全部清償之福利應予以折現。

#### (十五)股本

普通股分類為權益，直接歸屬於發行新股或認股權之增額成本於權益中列為價款減項。

#### (十六)所得稅

1.所得稅費用包含當期及遞延所得稅。除與列入其他綜合損益或直接列入權益之項目有關之所得稅分別列入其他綜合損益或直接列入權益外，餘認列於損益。

2.當期所得稅根據本公司營運及產生應課稅所得之所在國家，採用在資產負債表日已立法或已實質性立法之稅率計算。管理階層就適用所得稅相關法規定期評估所得稅申報之狀況，並在適用情況下根據預期須向稅捐機關支付之稅款估列所得稅負債。依我國所得稅法規定計算未分配盈餘加徵所得稅，俟盈餘產生年度之次年度於股東會通過盈餘分派案後，始就實際盈餘



之分派情形認列所得稅費用。

3. 遞延所得稅採用資產負債表法，按資產及負債之課稅基礎與其於資產負債表之帳面金額所產生之暫時性差異認列。源自於原始認列之商譽所產生之遞延所得稅負債則不予認列，若遞延所得稅源自於交易(不包括企業合併)中對資產或負債之原始認列，且在交易當時未影響會計利潤或課稅所得(課稅損失)，則不予認列。若投資子公司產生之暫時性差異，本公司可以控制暫時性差異迴轉之時點，且暫時性差異很有可能於可預見之未來不會迴轉者則不予認列。遞延所得稅採用在資產負債表日已立法或已實質性立法，並於有關之遞延所得稅資產實現或遞延所得稅負債清償時預期適用之稅率(及稅法)為準。
4. 遞延所得稅資產於暫時性差異、未使用之課稅損失及未使用所得稅抵減很有可能未來課稅所得可供使用之範圍內認列，並於每一資產負債表日重新評估未認列及已認列之遞延所得稅資產。
5. 當有法定執行權將所認列之當期所得稅資產及負債金額互抵且有意圖以淨額基礎清償或同時實現資產及清償負債時，始將當期所得稅資產及當期所得稅負債互抵；當有法定執行權將當期所得稅資產及當期所得稅負債互抵，且遞延所得稅資產及負債由同一稅捐機關課徵所得稅之同一納稅主體、或不同納稅主體產生但各主體意圖以淨額基礎清償或同時實現資產及清償負債時，始將遞延所得稅資產及負債互抵。

#### (十七) 收入認列

本公司來自客戶合約之收入認列原則，係以下列步驟認列收入：

1. 辨認客戶合約；
2. 辨認合約中之履約義務；
3. 決定交易價格；
4. 將交易價格分攤至合約中之履約義務；及
5. 於滿足履約義務時認列收入。

本公司於客戶合約辨認履約義務後，將交易價格分攤至各履約義務，並於滿足各履約義務時認列收入。

#### 商品銷貨收入

產品於運抵客戶指定地點時或起運時，客戶對商品已有訂定價格與使用之權利且負有再銷售之主要責任，並承擔商品陳舊過時風險，本公司係於該時點認列收入及應收帳款。銷售之預收款項，於產品運抵前係認列為合約負債。

去料加工時，加工產品所有權之控制並未移轉，是以去料時不認列收入。

#### (十八) 每股盈餘

本公司列示歸屬於本公司普通股權益持有人之基本及稀釋每股盈餘。基本每股盈餘係以歸屬於本公司普通股權益持有人之損益，除以當期加權平均流通在外普通股股數計算。稀釋每股

盈餘則係將歸屬於本公司普通股權益持有人之損益及加權平均流通在外普通股股數，分別調整所有潛在稀釋普通股之影響後計算。

#### (十九)營運部門

本公司營運部門資訊與提供給主要營運決策者之內部管理報告採一致之方式報導。主要營運決策者負責分配資源予營運部門並評估其績效。

### 五、重大會計判斷、估計及假設不確定性之主要來源

本公司將新型冠狀病毒肺炎疫情造成之經濟影響納入重大會計估計之考量，並將持續檢視基本假設及估計。若估計之修正僅影響當期，則於修正當期認列；若會計估計之修正同時影響當期及未來期間，則於修正當期及未來期間認列。

本公司編製本財務報告時，所作會計政策採用之重大判斷、重大會計估計及假設如下：

#### (一)會計政策採用之重大判斷

##### 1.投資性不動產

本公司持有不動產之目的主要供自用，部分係為賺取租金或資本增值。各部分若可單獨出售，則分別以投資性不動產及不動產、廠房及設備處理。

##### 2.金融資產分類之經營模式判斷

本公司依據反映金融資產群組為達成特定經營目的而共同管理之層級，評估金融資產所屬經營模式。此評估需考量所有攸關證據，包括資產績效衡量方式、影響績效之風險及相關經理人之薪酬決定方式，且需運用判斷。本公司持續評估其經營模式判斷是否適當，並為此監控於到期日前除列之按攤銷後成本衡量之金融資產，瞭解其處分原因以評估該處分是否與經營模式之目標一致。若發現經營模式已有變更，本公司依IFRS9之規定重分類金融資產，並自重分類日起推延適用。

##### 3.租賃期間

於決定租賃期間時，本公司考量產生經濟誘因而行使（或不行使）選擇權之所有攸關事實及情況，包括自開始日至選擇權行使日間所有事實及情況之預期變動。所考量之因素包括選擇權所涵蓋期間之合約條款及條件、於合約期間進行（或預期進行）之重大租賃權益改良，以及標的資產對本公司營運之重要性等等。於本公司控制範圍內發生重大事項或情況重大改變時，重評估租賃期間。

##### 4.對關聯企業具重大影響之判斷

如附註六(七)所述，本公司為精益裝訂(股)公司之單一最大股東，持有15.49%之表決權，因其他前三大股東(非為關係人)持股超過本公司，且股東間沒有約定互相商議或集體制定決策，顯示本公司並無實際能力主導攸關決策，故判斷本公司對精益裝訂(股)公司僅具有重大影



響而無控制力，故將其列為本公司之關聯企業。

## (二)重要會計估計及假設

### 1.有形資產及無形資產減損評估

資產減損評估過程中，本公司需依賴主觀判斷並依據資產使用模式及印刷產業特性，決定特定資產群組之獨立現金流量、資產耐用年數及未來可能產生之收益與費損，任何由於經濟狀況之變遷或公司策略所帶來之估計改變均可能在未來造成重大減損。

### 2.遞延所得稅資產之可實現性

遞延所得稅資產係於未來很有可能具有足夠之課稅所得供可減除暫時性差異使用時方予以認列。評估遞延所得稅資產之可實現性時，必須涉及管理階層之重大會計判斷及估計，包含預期未來銷貨收入成長及利潤率、免稅期間、可使用之所得稅抵減、稅務規劃等假設。任何關於全球經濟環境、產業環境的變遷及法令的改變，均可能引起遞延所得稅資產之重大調整。截至110年12月31日止，本公司認列之遞延所得稅資產為3,354仟元。

### 3.金融資產之估計減損

應收帳款之估計減損係基於本公司對於違約率及預期損失率之假設。本公司考量歷史經驗、現時市場情況及前瞻性資訊，以作成假設並選擇減損評估之輸入值。所採用重要假設及輸入值請參閱附註六(三)。若未來實際現金流量少於預期，可能會產生重大減損損失。

截至110年12月31日止，應收票據及應收帳款帳面金額分別為22,400仟元及81,318仟元(分別為扣除備抵損失226仟元及1,719仟元後之淨額)。

### 4.存貨之評價

由於存貨須以成本與淨變現價值孰低者評價，故本公司必須運用判斷及估計決定資產負債表日存貨之淨變現價值。

本公司評估資產負債表日存貨因正常損耗、過時或無市場銷售價值之金額，並將存貨成本沖減至淨變現價值。截至110年12月31日止，本公司存貨之帳面金額為88,473仟元(扣除備抵存貨跌價損失3,779仟元)。

### 5.承租人之增額借款利率

於決定租賃給付折現所使用之承租人增額借款利率時，係以同一幣別及攸關期間之無風險利率作為參考利率，並將所估計之承租人信用風險貼水及租賃特定調整納入考量。

### 6.淨確定福利負債之計算

計算確定福利義務之現值時，本公司必須運用判斷及估計以決定資產負債表日之相關精算假設，包含折現率及未來薪資成長率等。任何精算假設之變動，均可能會重大影響本公司確定福利義務之金額。截至110年12月31日止，本公司淨確定福利負債之帳面金額為11,481仟元。

## 六、重要會計科目之說明

(一)現金及約當現金

項 目	110年12月31日	109年12月31日
現金	\$ 183	\$ 221
支票存款	46	184
活期存款	46,043	20,177
外幣存款	12,074	55
約當現金		
原始到期日在一年內之定期存款	58,950	-
預計一年內處分之短期債券	96,480	101,269
合計	<u>\$ 213,776</u>	<u>\$ 121,906</u>

銀行存款於資產負債表日之利率區間如下：

項 目	110年12月31日	109年12月31日
活期存款	0.04%	0.04%
外幣存款	0.001%~0.10%	0.001%~0.10%
約當現金		
原始到期日在一年內之定期存款	0.84%	-
預計一年內處分之短期債券	0.22%~0.38%	0.22%~0.45%

1.本公司往來之金融機構信用品質良好，且本公司與多家金融機構往來以分散信用風險，預期發生違約之可能性甚低。

2.本公司未有將現金及約當現金提供質押之情形。

(二)應收票據淨額

項 目	110年12月31日	109年12月31日
應收票據		
因營業而發生		
關係人	\$ 2,429	\$ 3,425
非關係人	20,197	27,282
減：備抵損失	( 226)	( 546)
應收票據淨額	<u>\$ 22,400</u>	<u>\$ 30,161</u>

1.截至110年及109年12月31日止，本公司未有將應收票據提供質押之情形。

2.有關應收票據備抵損失之相關揭露請參附註六(三)。

(三)應收帳款淨額



項 目	110年12月31日	109年12月31日
應收帳款		
按攤銷後成本衡量總帳面金額		
關係人	\$ 7,361	\$ 2,045
非關係人	75,676	80,037
減：備抵損失	( 1,719)	( 2,151)
應收帳款淨額	\$ 81,318	\$ 79,931

1. 本公司對商品銷售產生之應收帳款，平均授信期間為75-120天，係依據交易對手之產業特性、營業規模及獲利狀況所訂定之授信標準。
2. 本公司未有將應收帳款提供質押之情形。
3. 本公司採用簡化作法按存續期間預期信用損失認列應收票據及應收帳款之備抵損失。存續期間預期信用損失係考量客戶過去違約紀錄與現時財務及產經狀況。依本公司之信用損失歷史經驗顯示，不同客戶群之損失型態並無顯著差異，因此準備矩陣未進一步區分客戶群，僅以應收帳款逾期天數訂定預期信用損失率。本公司依準備矩陣衡量應收票據及應收帳款之備抵損失（含關係人）如下：

110年12月31日	預期信用損失率	總帳面金額	備抵損失(存續期間預期信用損失)	攤銷後成本
未逾期	1~2%	\$ 103,391	1,399	101,992
逾期 1~30 天	10%	1,052	105	947
逾期 31~60 天	30%	843	253	590
逾期 61~90 天	50%	377	188	189
逾期 91~120 天	75%	-	-	-
逾期 121 以天	100%	-	-	-
		\$ 105,663	1,945	103,718

109年12月31日	預期信用損失率	總帳面金額	備抵損失(存續期間預期信用損失)	攤銷後成本
未逾期	1~2%	\$ 109,370	\$ 1,897	\$ 107,473
逾期 1~30 天	10%	1,351	135	1,216
逾期 31~60 天	30%	1,844	553	1,291
逾期 61~90 天	50%	224	112	112
逾期 91~120 天	75%	-	-	-
逾期 121 以天	100%	-	-	-
		\$ 112,789	\$ 2,697	\$ 110,092

4. 應收票據及應收帳款備抵損失（含關係人）變動如下：

項 目	110 年度	109 年度
期初餘額	\$ 2,697	\$ 3,935
減：減損損失迴轉	( 752 )	( 177 )
減：無法收回而沖銷	( - )	( 1,061 )
期末餘額	\$ 1,945	\$ 2,697

本公司對該等應收帳款並未持有任何擔保品或其他信用增強保障。

5. 相關信用風險管理及評估方式請詳附註十二。

(四) 存貨及銷貨成本

項 目	110年12月31日	109年12月31日
原料	\$ 15,520	\$ 12,891
物料	7,289	5,781
在製品	65,664	54,798
合計	\$ 88,473	\$ 73,470

1. 當期認列為銷貨成本之存貨相關(損)益如下：

項 目	110 年度	109 年度
出售存貨成本	\$ 450,553	\$ 479,100
存貨(回升利益)跌價損失	( 942 )	358
存貨盤盈	( 21 )	( 7 )
下腳收入	( 8,149 )	( 6,953 )
營業成本合計	\$ 441,441	\$ 472,498

2. 本公司110年及109年度將存貨沖減至淨變現價值，因而所認列存貨(回升利益)跌價損失分別為(942)仟元及358仟元。

3. 本公司未有將存貨提供質押之情形。

(五) 透過其他綜合損益按公允價值衡量之金融資產-非流動

項 目	110年12月31日	109年12月31日
權益工具		
國內上市櫃公司股票	\$ 201,665	\$ 229,119
評價調整	96,495	30,548
合計	\$ 298,160	\$ 259,667

1. 本公司依中長期策略目的投資永豐金融控股(股)公司、兆豐金融控股(股)公司、第一金融控股(股)公司及合作金庫金融控股(股)公司普通股，並預期透過長期投資獲利。本公司管理階層認為若將該等投資之短期公允價值波動列入損益，與前述長期投資規劃並不一致，因此選擇指定該等投資為透過其他綜合損益按公允價值衡量。

2. 本公司於110年及109年度分別按10,665仟元及29,454仟元購買合作金庫金融控股(股)公司、



兆豐金融控股(股)公司及第一金融控股(股)公司普通股，因屬中長期策略目的投資而指定為透過其他綜合損益按公允價值衡量。

3.本公司於110年度調整投資部位以分散風險，而按公允價值44,420仟元出售部分兆豐金融控股(股)公司及第一金融控股(股)公司普通股，相關其他權益 - 透過其他綜合損益按公允價值衡量之金融資產未實現損益為6,300仟元則轉入保留盈餘。

4.本公司未有將透過其他綜合損益按公允價值衡量之金融資產提供質押之情形。

5.相關信用風險管理及評估方式請詳附註十二。

(六)按攤銷後成本衡量之金融資產-非流動

項 目	110年12月31日	109年12月31日
原始到期日超過一年 之定期存款	\$ 9,990	\$ 58,950

1.截至110年及109年12月31日止，原始到期日超過一年之銀行定期存款利率皆為年利率0.84%。

2.上述按攤銷後成本衡量之金融資產未有提供作為質押或擔保之情形。

3.相關信用風險管理及評估方式請參閱附註十二。

(七)採用權益法之投資

被投資公司	110年12月31日	109年12月31日
關聯企業		
具重大性之關聯企業：		
非上市(櫃)公司		
精益裝訂(股)公司	\$ 21,065	\$ 20,620

1.關聯企業：

(1)本公司重大關聯企業之基本資訊如下：

公 司 名 稱	持 股 比 率	
	110年12月31日	109年12月31日

精益裝訂(股)公司	15.49%	15.49%
-----------	--------	--------

上述關聯企業之業務性質、主要營業場所及公司註冊之國家資訊，請參閱附註十三之附表二。

(2)本公司重大關聯企業之彙總性財務資訊如下：

A.資產負債表：

	精益裝訂(股)公司	
	110年12月31日	109年12月31日
流動資產	\$ 51,127	\$ 43,552
非流動資產	143,515	149,958
流動負債	( 56,622)	( 58,096)
非流動負債	( 2,021)	( 2,284)
權益	\$ 135,999	\$ 133,130
占關聯企業淨資產之份額	\$ 21,065	\$ 20,620
關聯企業帳面價值	\$ 21,065	\$ 20,620

B.綜合損益表：

	精益裝訂(股)公司	
	110年度	109年度
營業收入	\$ 86,414	\$ 78,831
本期淨利	\$ 7,852	\$ 5,862
其他綜合損益(稅後淨額)	-	-
本期綜合損益總額	\$ 7,852	\$ 5,862
自關聯企業收取之股利	\$ 836	\$ 836

2.上述採用權益法之投資未有提供作為質押或擔保之情形。



## (八)不動產、廠房及設備

	土 地	房屋及建築	機器設備	其他設備	待驗設備及 未完工程	合 計
<u>成 本</u>						
110.1.1餘額	\$ 117,903	\$ 338,020	\$ 772,216	\$ 30,945	\$ 4,953	\$ 1,264,037
增 添	-	270	1,236	483	1,473	3,462
處 分	( - )	( - )	( 3,064)	( 1,138)	( - )	( 4,202 )
重 分 類	-	-	1,190	-	( 311)	879
110.12.31餘額	<u>\$ 117,903</u>	<u>\$ 338,290</u>	<u>\$ 771,578</u>	<u>\$ 30,290</u>	<u>\$ 6,115</u>	<u>\$ 1,264,176</u>
<u>累計折舊及減損</u>						
110.1.1餘額	\$ -	\$ 257,750	\$ 672,595	\$ 28,370	\$ -	\$ 958,715
折舊費用	-	6,980	15,785	1,357	-	24,122
處 分	( - )	( - )	( 3,064)	( 1,138)	( - )	( 4,202 )
重 分 類	-	-	-	-	-	-
110.12.31餘額	<u>\$ -</u>	<u>\$ 264,730</u>	<u>\$ 685,316</u>	<u>\$ 28,589</u>	<u>\$ -</u>	<u>\$ 978,635</u>
<u>成 本</u>						
109.1.1餘額	\$ 117,903	\$ 338,827	\$ 770,032	\$ 30,408	\$ 3,721	\$ 1,260,891
增 添	-	985	1,239	654	4,953	7,831
處 分	( - )	( 4,820)	( 830)	( 295)	( - )	( 5,945 )
重 分 類	-	3,028	1,775	178	( 3,721)	1,260
109.12.31餘額	<u>\$ 117,903</u>	<u>\$ 338,020</u>	<u>\$ 772,216</u>	<u>\$ 30,945</u>	<u>\$ 4,953</u>	<u>\$ 1,264,037</u>
<u>累計折舊及減損</u>						
109.1.1餘額	\$ -	\$ 255,735	\$ 656,927	\$ 27,317	\$ -	\$ 939,979
折舊費用	-	6,835	16,498	1,348	-	24,681
處 分	( - )	( 4,820)	( 830)	( 295)	( - )	( 5,945 )
重 分 類	-	-	-	-	-	-
109.12.31餘額	<u>\$ -</u>	<u>\$ 257,750</u>	<u>\$ 672,595</u>	<u>\$ 28,370</u>	<u>\$ -</u>	<u>\$ 958,715</u>
110.12.31淨額	<u>\$ 117,903</u>	<u>\$ 73,560</u>	<u>\$ 86,262</u>	<u>\$ 1,701</u>	<u>\$ 6,115</u>	<u>\$ 285,541</u>
109.12.31淨額	<u>\$ 117,903</u>	<u>\$ 80,270</u>	<u>\$ 99,621</u>	<u>\$ 2,575</u>	<u>\$ 4,953</u>	<u>\$ 305,322</u>

上述不動產、廠房及設備均未有提供作為質押或擔保之情事。

(九)租賃協議

1.使用權資產

	房屋及建築	機器設備	運輸設備	合計
<u>使用權資產</u>				
110.1.1 餘額	\$ 1,222	\$ 348	\$ 916	\$ 2,486
增 添	-	-	1,406	1,406
處 分	( - )	( - )	( 915 )	( 915 )
110.12.31 餘額	<u>\$ 1,222</u>	<u>\$ 348</u>	<u>\$ 1,407</u>	<u>\$ 2,977</u>
<u>累計折舊及減損</u>				
110.1.1 餘額	\$ 560	\$ 10	\$ 628	\$ 1,198
折舊費用	611	116	447	1,174
處 分	( - )	( - )	( 915 )	( 915 )
110.12.31 餘額	<u>\$ 1,171</u>	<u>\$ 126</u>	<u>\$ 160</u>	<u>\$ 1,457</u>
<u>使用權資產</u>				
109.1.1 餘額	\$ -	\$ -	\$ 1,471	\$ 1,471
增 添	1,222	348	-	1,570
處 分	( - )	( - )	( 555 )	( 555 )
109.12.31 餘額	<u>\$ 1,222</u>	<u>\$ 348</u>	<u>\$ 916</u>	<u>\$ 2,486</u>
<u>累計折舊及減損</u>				
109.1.1 餘額	\$ -	\$ -	\$ 665	\$ 665
折舊費用	560	10	518	1,088
處 分	( - )	( - )	( 555 )	( 555 )
109.12.31 餘額	<u>\$ 560</u>	<u>\$ 10</u>	<u>\$ 628</u>	<u>\$ 1,198</u>
110.12.31 淨額	<u>\$ 51</u>	<u>\$ 222</u>	<u>\$ 1,247</u>	<u>\$ 1,520</u>
109.12.31 淨額	<u>\$ 662</u>	<u>\$ 338</u>	<u>\$ 288</u>	<u>\$ 1,288</u>

本公司承租若干建築物、機器設備及汽車作為營業辦公室、營業用設備及經理人代步車，租賃期間為107~114年。依租賃合約約定，未經出租人同意，本公司不得將租賃標的資產轉租他人。

除以上所列增添及折舊費用外，本公司之使用權資產110年及109年度並未發生重大轉租及減損情形。

2.租賃負債

	<u>110年12月31日</u>	<u>109年12月31日</u>
租賃負債帳面金額		



	110年12月31日	109年12月31日
流 動	\$ 563	\$ 1,063
非流動	\$ 984	\$ 277

租賃負債之折現率區間如下：

	110年12月31日	109年12月31日
房屋及建築	2.616%	2.616%
運輸設備	2.366%	2.616%
機器設備	2.366%	2.366%

有關租賃負債之到期分析，請參閱附註十二之說明。

### 3.其他租賃資訊

(1)本公司以營業租賃出租自有投資性不動產之協議請參閱附註六(十)。

(2)本期之租賃相關費用資訊如下：

	110 年度	109 年度
短期租賃費用	\$ 6,964	\$ 6,655

本公司110年及109年選擇對符合短期租賃及符合低價值資產租賃適用認列之豁免，故不對該等租賃認列相關使用權資產及租賃負債。

#### (十)投資性不動產

	土 地	房屋及建築	合 計
成 本			
110.1.1餘額	\$ 32,145	\$ 77,552	\$ 109,697
增 添	-	-	-
110.12.31餘額	\$ 32,145	\$ 77,552	\$ 109,697
累計折舊及減損			
110.1.1餘額	\$ -	\$ 58,628	\$ 58,628
折舊費用	-	1,411	1,411
110.12.31餘額	\$ -	\$ 60,039	\$ 60,039
成 本			
109.1.1餘額	\$ 32,145	\$ 77,552	\$ 109,697
增 添	-	-	-
109.12.31餘額	\$ 32,145	\$ 77,552	\$ 109,697
累計折舊及減損			
109.1.1餘額	\$ -	\$ 57,218	\$ 57,218
折舊費用	-	1,410	1,410
109.12.31餘額	\$ -	\$ 58,628	\$ 58,628

	土 地	房屋及建築	合 計
110.12.31淨額	\$ 32,145	\$ 17,513	\$ 49,658
109.12.31淨額	\$ 32,145	\$ 18,924	\$ 51,069

1.投資性不動產之租金收入及直接營運費用：

	110 年度	109 年度
投資性不動產之租金收入	\$ 3,990	\$ 3,990
當期產生租金收入之投資性不動產所 發生之直接營運費用	\$ 1,638	\$ 1,643

2.本公司持有之投資性不動產於110年及109年12月31日之公允價值分別為85,725仟元及84,707仟元，係依本公司管理階層採用市場參與者常用之評價模型以第3等級輸入衡量進行評價，未委託具專業獨立之評價人員進行評價。

3.本公司之所有投資性不動產皆係自有權益，且未有提供作為質押或擔保之情事。

(十一)無形資產

	電腦軟體成本		電腦軟體成本
成 本		成 本	
110.1.1餘額	\$ 865	109.1.1餘額	\$ 2,794
增 添	1,542	增 添	461
處 分	( 828)	處 分	( 2,390)
110.12.31餘額	\$ 1,579	109.12.31餘額	\$ 865
累計攤銷及減損		累計攤銷及減損	
110.1.1餘額	\$ 562	109.1.1餘額	\$ 1,469
攤銷費用	601	攤銷費用	1,483
處 分	( 828)	處 分	( 2,390)
110.12.31餘額	\$ 335	109.12.31餘額	\$ 562
110.12.31淨額	\$ 1,244	109.12.31淨額	\$ 303

(十二)其他應付款

項 目	110年12月31日	109年12月31日
應付薪資及獎金	\$ 20,994	\$ 20,587
其他	16,619	17,058
應付設備款	-	1,014
	\$ 37,613	\$ 38,659



## (十三)退職後福利計畫

## 1. 確定提撥計畫

本公司所適用「勞工退休金條例」之退休金制度，係屬政府管理之確定提撥退休計畫，依員工每月薪資6%提撥退休金至勞工保險局之個人專戶。

本公司於110年及109年度，依照確定提撥計畫中明定比例應提撥之金額已於綜合損益表認列費用總額分別為5,432仟元及5,666仟元。截至110年及109年12月31日止，尚未支付予計畫之已到期提撥金額分別為1,337仟元及1,420仟元，該等金額已於資產負債表日後支付。

## 2. 確定福利計畫

本公司所適用我國「勞動基準法」之退休金制度，係屬政府管理之確定福利退休計畫。員工退休金之支付，係根據服務年資及核准退休日前六個月之平均工資計算。依精算報告預估之確定福利成本提撥員工退休基金，交由勞工退休準備金監督委員會以該等委員會名義存入台灣銀行之專戶，年度終了前，若估算專戶餘額不足給付次一年度內預估達到退休條件之勞工，次年度3月底前將一次提撥其差額。該專戶係委託勞動部勞動基金運用局管理，本公司並無影響投資管理策略之權利。

(1) 本公司因確定福利計畫所產生之義務列入資產負債表之金額列示如下：

	110年12月31日	109年12月31日
確定福利義務現值	\$ 47,400	\$ 52,063
計畫資產公允價值	( 35,919 )	( 38,358 )
淨確定福利負債	\$ 11,481	\$ 13,705

(2) 淨確定福利負債變動如下：

	110 年度		
	確定福利 義務現值	計畫資產 公允價值	淨確定福利負 債
1 月 1 日餘額	\$ 52,063	( \$ 38,358 )	\$ 13,705
服務成本			
當期服務成本	407	-	407
利息費用(收入)	141	( 115 )	26
認列於損益	548	( 115 )	433
再衡量數			
計畫資產報酬	-	( 576 )	( 576 )
精算(利益)損失			
人口統計假設變動	92	-	92
財務假設變動	( 1,537 )	-	( 1,537 )
經驗調整	( 531 )	-	( 531 )

	110 年度		
	確定福利 義務現值	計畫資產 公允價值	淨確定福利負 債
認列於其他綜合損益	( 1,976 )	( 576 )	( 2,552 )
雇主提撥	-	( 105 )	( 105 )
福利支付	( 3,235 )	3,235	-
12 月 31 日餘額	\$ 47,400	( \$ 35,919 )	\$ 11,481

	109 年度		
	確定福利 義務現值	計畫資產 公允價值	淨確定福利負 債
1 月 1 日餘額	\$ 55,326	( \$ 39,819 )	\$ 15,507
服務成本			
當期服務成本	395	-	395
利息費用(收入)	383	( 278 )	105
認列於損益	778	( 278 )	500
再衡量數			
計畫資產報酬	-	( 1,370 )	( 1,370 )
精算(利益)損失			
人口統計假設變動	( 1 )	-	( 1 )
財務假設變動	1,891	-	1,891
經驗調整	( 2,697 )	-	( 2,697 )
認列於其他綜合損益	( 807 )	( 1,370 )	( 2,177 )
雇主提撥	-	( 125 )	( 125 )
福利支付	( 3,234 )	3,234	-
12 月 31 日餘額	\$ 52,063	( \$ 38,358 )	\$ 13,705

(3)110年及109年度確定福利計畫認列於損益之金額依功能別彙總如下:

	110年度	109年度
營業成本	\$ 86	\$ 100
推銷費用	13	10
管理費用	334	390
	\$ 433	\$ 500

(4)本公司因「勞動基準法」之退休金制度暴露於下列風險

- A.投資風險：勞動部勞動基金運用局透過自行運用及委託經營方式，將勞工退休基金分別投資於國內(外)權益證券與債務證券及銀行存款等標的，惟本公司之計畫資產得分配金額係以不低於當地銀行2年定期存款利率計算而得之收益。



B.利率風險：政府公債之利率下降將使確定福利義務現值增加，惟計劃資產之債務投資報酬亦會隨之增加，兩者對淨確定福利負債之影響具有部分抵銷之效果。

C.薪資風險：確定福利義務現值之計算係參考計劃成員之未來薪資。因此計劃成員薪資之增加將使確定福利義務現值增加。

(5)本公司之確定福利義務現值，係由合格精算師進行精算。衡量日之重大假設列示如下：

	衡 量 日	
	110年12月31日	109年12月31日
折現率	0.6~0.7%	0.2~0.3%
薪資水準增加率	2.00%	2.00%
確定福利義務平均到期期間	5~9 年	5~10 年

A.對於未來死亡率之假設係依照台灣地區第六回經驗生命表。

B.若重大精算假設分別發生合理可能之變動，在所有其他假設維持不變之情況下，將使確定福利義務現值增加(減少)之金額如下：

	110年12月31日	109年12月31日
折現率		
增加0.25%	(\$ 933)	(\$ 1,143)
減少0.25%	\$ 964	\$ 1,182
	110年12月31日	109年12月31日
薪資預期增加率		
增加0.25%	\$ 949	\$ 1,159
減少0.25%	(\$ 924)	(\$ 1,127)

由於精算假設可能彼此相關，僅單一假設變動之可能性不大，故上述敏感度分析可能無法反映確定福利義務現值實際變動情形。

(6)本公司於111年度預計支付予確定福利計畫之提撥金額為723仟元。

#### (十四)普通股股本

1.本公司普通股期初與期末流通在外股數及金額調節如下：

	110 年度	
	股數(仟股)	金額
1月1日	46,592	\$ 465,922
12月31日	46,592	\$ 465,922

	109 年度	
	股數(仟股)	金額
1月1日	46,592	\$ 465,922
12月31日	46,592	\$ 465,922

2.截至110年12月31日止，本公司額定資本額為800,000仟元，分為80,000仟股。

#### (十五)資本公積

項 目	110年12月31日	109年12月31日
股票發行溢價	\$ 247,666	\$ 247,666
庫藏股票交易	4,677	4,677
合計	\$ 252,343	\$ 252,343

依公司法規定，超過票面金額發行股票所得之溢額及受領贈與所得之資本公積，除得用於彌補虧損外，於公司無累積虧損時，得按股東原有股份之比例發給新股或現金。

另依證券交易法之相關規定，以上開資本公積撥充資本時，每年不得超過實收資本額之一定比例。公司非於盈餘公積填補資本虧損仍有不足時，不得以資本公積補充之。

#### (十六)盈餘分配

1.依本公司章程之盈餘分派政策規定，公司每年結算如有盈餘，除依法提繳所得稅外，應先彌補以往年度虧損，次就其餘額百分之十為法定盈餘公積並按法令規定提列或迴轉特別盈餘公積後，優先分派年息一分以內之普通股股息，如尚有餘，除於必要時得酌提特別盈餘公積或酌予保留盈餘外，其餘為股東紅利按股份總額比例分派之。

本公司之股利分派係考量公司營運週轉之需求並配合當年度之盈餘狀況，由董事會擬定分派案，提報股東會通過。

本公司之產業正值穩定成長階段，股息之分派，其現金股利至少百分之二十，其餘為股票股利。但遇公司有資本支出需求時，得全部以股票股利之方式分派。

2.法定盈餘公積除彌補公司虧損及按股東原有股份之比例發給新股或現金外，不得使用之，惟發給新股或現金者，以該項公積超過實收資本額百分之二十五之部分為限。

3.本公司分派盈餘時，依法令規定須就當年度資產負債表日之其他權益項目借方餘額提列特別盈餘公積始得分派，俟後其他權益項目借方餘額迴轉時，迴轉金額得列入可供分派盈餘中。

4.本公司分別於110年7月15日及109年6月23日股東常會通過之109年及108年度之盈餘分配案及每股股利如下：



	盈餘分配案		每股股利 (元)	
	109年度	108年度	109年度	108年度
法定盈餘公積	\$ 2,166	\$ 2,335	\$ -	\$ -
普通股現金股利	19,475	27,955	0.418	0.600
	<u>\$ 21,641</u>	<u>\$ 30,290</u>		

5.有關董事會提議及股東會決議盈餘分派情形，請至台灣證券交易所之「公開資訊觀測站」查詢。

#### (十七)其他權益項目

項 目	透過其他綜合損益按公允價值衡量 之金融資產未實現評價(損)益	
110.1.1 餘額	\$	27,534
透過其他綜合損益按公允價值衡量之權益工具		
投資未實現評價利益		72,248
處分透過其他綜合損益按公允價值衡量之權益工具		
移轉至保留盈餘之金額	(	6,300)
相關所得稅	(	8,520)
110.12.31 餘額	<u>\$</u>	<u>84,962</u>
項 目	透過其他綜合損益按公允價值衡量 之金融資產未實現評價(損)益	
109.1.1 餘額	\$	44,314
透過其他綜合損益按公允價值衡量之權益工具		
投資未實現評價損失	(	18,958)
相關所得稅		2,178
109.12.31 餘額	<u>\$</u>	<u>27,534</u>

#### (十八)營業收入

項 目	110 年度	109 年度
客戶合約之收入		
商品銷售收入	\$ 519,958	\$ 556,600
減：銷貨退回及折讓	( 1,373)	( 1,481)
小計	518,585	555,119
租賃收入	3,990	3,990
營業收入淨額	<u>\$ 522,575</u>	<u>\$ 559,109</u>

##### 1.客戶合約收入之細分：

- (1)地區別及產品別資訊請參閱附註十四。
- (2)收入認列時點為於某一時點滿足履約義務。

##### 2.合約餘額

(1)合約負債之變動主要係來自滿足履約義務之時點與客戶付款時點之差異。

(2)110年及109年度來自期初合約負債-商品銷售於當期認列為收入之金額分別為7,817仟元及8,232仟元。

(十九)其他收入

項 目	110 年度	109 年度
股利收入	\$ 13,833	\$ 14,510
其他	868	848
合計	\$ 14,701	\$ 15,358

(二十)其他利益及損失

項 目	110 年度	109 年度
外幣兌換損失	(\$ 2,111)	(\$ 4,028)
租賃負債之利息	( 31)	( 34)
其他利息費用	( 18)	( 6)
處分不動產、廠房及設備利益	-	133
其他	( 25)	( 28)
合計	(\$ 2,185)	(\$ 3,963)

(二十一)員工福利、折舊及攤銷費用

性 質 別	110 年度		
	屬於營業成本者	屬於營業費用者	合 計
員工福利費用			
薪資費用	\$ 76,648	\$ 42,200	\$ 118,848
勞健保費用	7,968	4,038	12,006
退休金費用	3,610	2,255	5,865
董事酬金	-	1,312	1,312
其他員工福利費用	5,314	2,200	7,514
折舊費用	23,547	3,160	26,707
攤銷費用	206	395	601
合計	\$ 117,293	\$ 55,560	\$ 172,853

性 質 別	109 年度		
	屬於營業成本者	屬於營業費用者	合 計
員工福利費用			
薪資費用	\$ 79,559	\$ 42,125	\$ 121,684
勞健保費用	7,695	3,874	11,569
退休金費用	3,801	2,365	6,166
董事酬金	-	1,185	1,185



性 質 別	109 年度		
	屬於營業成本者	屬於營業費用者	合 計
其他員工福利費用	5,155	2,187	7,342
折舊費用	24,157	3,022	27,179
攤銷費用	968	515	1,483
合計	\$ 121,335	\$ 55,273	\$ 176,608

- 1.110年及109年度之員工人數分別為177人及182人，其中未兼任員工之董事人數皆為5人。
- 2.110年及109年度平均員工福利費用分別為839仟元及829仟元。
- 3.110年及109年度平均員工薪資費用分別為691仟元及687仟元。
- 4.平均員工薪資費用調整變動情形為增加0.58%。
- 5.109年度監察人酬金為112仟元；本公司已於109年6月23日設立審計委員會，獨立董事之報酬已併入董事酬金中揭露。
- 6.本公司薪資報酬政策(包括董事、監察人、經理人及員工)
  - (1)本公司給付董事酬金之政策、標準與組合、訂定酬金之程序、與經營績效及未來風險之關聯性：
 

依據本公司章程第二十二條規定：本公司全體董事之報酬，授權董事會依其對本公司營運參與之程度、貢獻之價值，並參酌同業通常之水準議定之。並依循「股票上市或於證券商營業處所買賣公司薪資報酬委員會設置及行使職權辦法」之規定，提請薪資報酬委員會審議。
  - (2)本公司給付經理人酬金之政策、標準與組合、訂定酬金之程序、與經營績效及未來風險之關聯性：
 

本公司經理人之酬金額，乃依其職務、貢獻、該年度公司經營績效及考量公司未來風險，經薪酬委員會審議並送交董事會決議。
  - (3)本公司給付員工酬金之政策、標準與組合、訂定酬金之程序、與經營績效及未來風險之關聯性：
 

員工薪酬包含本薪、各項津貼、職務加給、加班費及各項獎金等。本薪概依其學經歷、專業技能及擔任職位價值，並考量同業薪資水準核定之；獎金發放則視公司年度營運盈餘狀況及個人考績而定。
  - (4)依據本公司章程第二十五條之一：本公司每年如有獲利，應就獲利提撥百分之一以上為員工酬勞，百分之二以下為董事酬勞。董事酬勞以現金方式發放，員工酬勞得以現金或股票方式發放，其分派對象得包括符合一定條件之從屬公司員工，該一定條件授權董事會訂定之。
- 7.本公司係以當年度扣除分派員工及董監酬勞前之稅前利益分別以不低於1%及不高於2%提撥

員工酬勞及董監酬勞。110年及109年度估列員工酬勞及董事酬勞分別為152仟元及206仟元與303仟元及412仟元，係分別按前述稅前利益之不低於1%估列員工酬勞及不高於2%估列董事酬勞。年度財務報告通過發布日後若金額仍有變動，則依會計估計變動處理，於次一年度調整入帳。

8.本公司於110年3月11日及109年3月12日董事會分別決議通過109年及108年度員工及董監酬勞，以及財務報告認列之相關金額如下：

	109 年度		108 年度	
	員工酬勞	董監酬勞	員工酬勞	董監酬勞
決議配發金額	\$ 206	\$ 412	\$ 254	\$ 509
年度財務報告認列金額	206	412	254	509
差異金額	\$ -	\$ -	\$ -	\$ -

本公司董事會通過決議之員工及董監酬勞相關資訊，請至台灣證券交易所「公開資訊觀測站」查詢。

## (二十二)所得稅

### 1.所得稅費用

(1)所得稅費用組成部分：

	110年度	109年度
<u>當期所得稅</u>		
當期所得產生之所得稅	\$ -	\$ 1,479
最低稅負應補稅額	451	-
以前年度所得稅(高)低估	3	( 67)
當期所得稅總額	454	1,412
<u>遞延所得稅</u>		
暫時性差異之原始產生及迴轉	( 372)	( 900)
所得稅費用	\$ 82	\$ 512

(2)與其他綜合損益相關之所得稅費用：

項 目	110年度	109年度
透過其他綜合損益按公允價值變動之金融資產公允價值變動	\$ 8,520	(\$ 2,178)

2.當年度會計所得與認列於損益之所得稅費用調節如下：



	110年度	109年度
稅前淨利	\$ 14,720	\$ 19,990
稅前淨利按法定稅率計算之稅額	2,944	3,998
計算課稅所得時不予計入項目之影響數：		
稅上不可減除之費損	( 2,944)	( 2,519)
遞延所得稅淨變動數	( 371)	( 900)
最低稅負應補稅額	451	-
以前年度所得稅(高)低估	2	( 67)
認於損益之所得稅費用	\$ 82	\$ 512

## 3. 因暫時性差異產生之遞延所得稅資產(負債)：

	110 年度			
	期初餘額	認列於(損)益	認列於其他 綜合(損)益	期末餘額
遞延所得稅資產：				
暫時性差異				
淨確定福利負債	\$ 1,756	\$ 66	\$ -	\$ 1,822
未實現兌換損失	1,103	384	-	1,487
備抵損失超限	123	( 78)	-	45
小計	\$ 2,982	\$ 372	\$ -	\$ 3,354
遞延所得稅負債：				
暫時性差異				
透過其他綜合損益 按公允價值變動 之金融資產	(\$ 3,014)	\$ -	(\$ 8,520)	(\$ 11,534)

109 年度

	109 年度			期末餘額
	期初餘額	認列於(損)益	認列於其他 綜合(損)益	
遞延所得稅資產：				
暫時性差異				
淨確定福利負債	\$ 1,680	\$ 76	\$ -	\$ 1,756
未實現兌換損失	402	701	-	1,103
備抵損失超限	-	123	-	123
小計	<u>\$ 2,082</u>	<u>\$ 900</u>	<u>\$ -</u>	<u>\$ 2,982</u>
遞延所得稅負債：				
暫時性差異				
透過其他綜合損益				
按公允價值變動				
之金融資產	<u>(\$ 5,192)</u>	<u>\$ -</u>	<u>\$ 2,178</u>	<u>(\$ 3,014)</u>



## 4.未認列為遞延所得稅資產之項目:

項 目	110年12月31日	109年12月31日
淨確定福利負債	\$ 4,036	\$ 4,036
存貨跌價損失	756	944
備抵損失超限	45	123
	<u>\$ 4,837</u>	<u>\$ 5,103</u>

## 5.本公司營利事業所得稅業經稅捐稽徵機關核定至108年度。

## (二十三)其他綜合損益

項 目	110年度		
	稅前金額	所得稅(費用) 利益	稅後淨額
不重分類至損益之項目：			
確定福利計畫之再衡量數	\$ 2,552	\$ -	\$ 2,552
透過其他綜合損益按公允價值衡量之權益工具投資未實現評價損益	72,248	( 8,520)	63,728
認列於其他綜合損益	<u>\$ 74,800</u>	<u>(\$ 8,520)</u>	<u>\$ 66,280</u>

項 目	109年度		
	稅前金額	所得稅(費用) 利益	稅後淨額
不重分類至損益之項目：			
確定福利計畫之再衡量數	\$ 2,177	\$ -	\$ 2,177
透過其他綜合損益按公允價值衡量之權益工具投資未實現評價損益	( 18,958)	2,178	( 16,780)
認列於其他綜合損益	<u>(\$ 16,781)</u>	<u>\$ 2,178</u>	<u>(\$ 14,603)</u>

## (二十四)每股盈餘

	110年度	109年度
基本每股盈餘：		
屬於普通股股東之本期淨利	<u>\$ 14,638</u>	<u>\$ 19,478</u>
本期流通在外加權平均股數(仟股)	<u>46,592</u>	<u>46,592</u>
基本每股盈餘(稅後)(元)	<u>\$ 0.31</u>	<u>\$ 0.42</u>

## 七、關係人交易

本公司最大股東為永豐紙業(股)公司，該公司截至 110 年 12 月 31 日持有本公司 40.81% 股份。其餘 59.19% 則為大眾持有。

### (一)關係人名稱及其關係

關係人名稱	與本公司之關係
永豐紙業(股)公司	具重大影響之投資者
精益裝訂(股)公司	關聯企業
永豐餘投資控股(股)公司	其他關係人
中華彩色印刷(股)公司	其他關係人
華磁票券印刷(股)公司	其他關係人
財團法人信誼基金會	其他關係人
財團法人信誼基金會信誼基金出版社	其他關係人
上誼文化實業(股)公司	其他關係人
連誠裝訂(股)公司	其他關係人
中華紙漿(股)公司	其他關係人
合眾紙業(股)公司	其他關係人
貝爾敦(股)公司	其他關係人
永豐餘營運管理顧問(股)公司	其他關係人
永豐金融控股(股)公司	其他關係人
元太科技工業(股)公司	其他關係人
永豐餘工業用紙(股)公司	其他關係人
永豐餘消費品實業(股)公司	其他關係人
全體董事、監察人、總經理及副總經理(註)	主要管理階層

註：依據金管會 107 年 12 月 19 日金管證發字第 10703452331 號函規定，本公司自 109 年 6 月 23 日起設置審計委員會替代監察人。

### (二)與關係人之重大交易事項

#### 1.營業收入

關係人類別	110 年度	109 年度
銷貨收入		
具重大影響之投資者	\$ 5,888	\$ 4,884
其他關係人	21,049	15,042
小計	26,937	19,926
租賃收入		
華磁票券印刷(股)公司	3,990	3,990
合計	\$ 30,927	\$ 23,916

本公司對關係人銷貨交易之收款期限及價格依實質交易條件比較與一般客戶並無重大差



異，收款條件為 120 天。租金收取係參考鄰近區域一般租金行情由雙方議定，依合約約定每月定期收取租金。

## 2. 進貨及委託加工

關係人類別	110 年度	109 年度
具重大影響之投資者	\$ 97	\$ -
關聯企業	4,744	3,164
其他關係人		
中華紙漿(股)公司	70,114	70,924
其他	13,760	17,131
合計	\$ 88,715	\$ 91,219

本公司對關係人進貨及委託加工交易之付款期限及價格依實質交易條件比較與一般廠商並無重大差異，付款條件為 60~120 天。

## 3. 租金支出

關係人類別	110 年度	109 年度
永豐紙業(股)公司	\$ 5,615	\$ 5,615

上述租金支出係參考鄰近區域一般租金行情由雙方議定，依合約約定每月定期支付租金。

## 4. 營業費用(軟體維護費)

關係人類別	110 年度	109 年度
具重大影響之投資者	\$ 1,083	\$ 1,195

## 5. 營業費用(勞務費)

關係人類別	110 年度	109 年度
其他關係人	\$ 375	\$ 375

## 6. 應收關係人款項

關係人類別	110年12月31日	109年12月31日
應收票據		
其他關係人	\$ 2,429	\$ 3,425
應收帳款		
具重大影響之投資者	\$ 3,449	\$ 23
其他關係人	3,912	2,022
合計	\$ 7,361	\$ 2,045

## 其他應收款

其他關係人		
華磁票券印刷(股)公司	\$ 573	\$ 573
其他	11	4

關係人類別	110年12月31日	109年12月31日
合計	\$ 584	\$ 577

#### 7.應付關係人款項

關係人類別	110年12月31日	109年12月31日
應付帳款		
具重大影響之投資者	\$ 52	\$ -
關聯企業	2,275	1,176
其他關係人		
中華紙漿(股)公司	13,534	13,837
其他	2,367	5,683
合計	\$ 18,228	\$ 20,696

#### 其他應付款

具重大影響之投資者	\$ 571	\$ 583
其他關係人	9	9
合計	\$ 580	\$ 592

#### (三)主要管理階層薪酬資訊

項 目	110 年度	109 年度
薪資及短期員工福利	\$ 12,880	\$ 15,427
退職後福利	714	759
合計	\$ 13,594	\$ 16,186

八、質押之資產：無。

九、重大或有負債及未認列之合約承諾：

(一)截至 110 年及 109 年 12 月 31 日止，本公司因貸款額度及印件履約等保證而開立之保證票據分別為 77,100 仟元及 77,493 仟元，帳列存出保證票據及應付保證票據科目。

(二)截至 110 年及 109 年 12 月 31 日止，本公司為下腳回收及廢水處理工程履約保證而收受之保證票據分別為 1,922 仟元及 1,922 仟元，帳列存入保證票據及應收保證票據科目。

(三)重大承諾 - 已簽約但尚未發生之重大資本支出：

項 目	110年12月31日	109年12月31日
不動產、廠房及設備	\$ 2,008	\$ 3,517

(四)重大承諾 - 本公司因簽定股權買賣協議所產生之相關承諾事項，請參閱附註十一之說明。

十、重大之災害損失：無。



、重大之期後事項：

本公司為拓展經營包裝印刷產業，於110年12月2日經董事會決議以新台幣1元取得華德包裝服務科技(股)公司(以下簡稱：華德公司)之普通股共計5,100仟股，該項交易業已於111年1月3日完成股權交割，由本公司取得華德公司共計51%股權。

本公司承諾於華德公司完成董、監事改選後，即辦理華德公司現金增資，並由本公司於上限金額100,000仟元之額度內，參與華德公司之現金增資。另因本期後股權交易之原始會計處理於通過發布財務報表日尚不完整，相關應揭露之資訊則將於相關資訊完備時揭露。主要無法揭露之項目係華德公司部分資產及負債之公允價值尚待確認，致使相關原始會計處理資訊尚不完整。

、其他：

(一)資本風險管理

由於本公司須維持足夠資本，以支應提升廠房及設備所需。因此本公司之資本管理係以確保具有必要之財務資源及營運計畫，以支應未來十二個月所需之營運資金、資本支出、研究發展費用及股利支出等需求。

(二)金融工具

1.金融工具之財務風險

財務風險管理政策

本公司日常營運受多項財務風險之影響，包含市場風險(匯率風險、利率風險及價格風險)、信用風險及流動性風險。為降低相關財務風險，本公司致力於辨認、評估並規避市場之不確定性，以降低市場變動對公司財務績效之潛在不利影響。本公司之重要財務活動，係經董事會及審計委員會依相關規範及內部控制制度進行覆核。於財務計劃執行期間，本公司必須恪遵關於整體財務風險管理及權責劃分之相關財務操作程序。

重大財務風險之性質及程度

(1)市場風險

A.匯率風險

(A)本公司暴露於非以本公司之功能性貨幣計價之銷售、採購及存款交易所產生之匯率風險，該等非功能性貨幣主要為美金。

(B)匯率暴險及敏感度分析

		110年12月31日				
		帳列金額		敏感度分析		
		外幣	匯率	變動幅度	損益影響	權益影響
(外幣：功能性貨幣)			新台幣			
金融資產						
貨幣性項目						

	美金：新台幣		27.680		\$ 83,338		升值 1%		\$ 833		\$ -	
	109年12月31日											
(外幣：功能性貨幣)			帳列金額		敏感度分析							
	外幣	匯率(註)	新台幣	變動幅度	損益影響	權益影響						
金融資產												
貨幣性項目												
美金：新台幣	\$	2,510	28.415	\$	71,313	升值 1%	\$	713	\$	-		

新台幣之幣值若相當於上述貨幣升值時，若所有其他之變動因子維持不變，於 110 年及 109 年 12 月 31 日反映上述貨幣之金額會有相等但相反方向之影響。

(C)由於本公司持有貨幣非單一幣別，主要受美金貨幣匯率波動之影響，故採彙總方式揭露貨幣性項目之兌換損益資訊，110 年及 109 年度外幣兌換損失(含已實現及未實現)分別為(2,111)仟元及(4,028)仟元。

(D)本公司貨幣性項目因匯率波動重大影響之未實現兌換損益情形：經評估無重大影響。

#### B.價格風險：

由於本公司持有權益工具投資，因此本公司暴露於權益工具之價格風險。本公司之權益工具投資於資產負債表中，係分類為透過其他綜合損益按公允價值衡量之金融資產。

本公司主要投資於國內上市櫃之權益工具，此等權益工具之價格會因該投資標的未來價值之不確定性而受影響。

若權益工具價格上漲或下跌 1%，110 年及 109 年度稅前其他綜合損益將因透過其他綜合損益按公允價值衡量金融資產之公允價值上升或下跌而分別增加或減少 2,982 仟元及 2,597 仟元。

#### C.利率風險：

本公司於報導日受利率暴險之金融資產帳面價值如下：

項 目	帳面金額	
	110年12月31日	109年12月31日
具公允價值利率風險		
金融資產	\$ 154,597	\$ 121,501
具現金流量利率風險		
金融資產	\$ 9,990	\$ 58,950

(A)具公允價值利率風險工具之敏感度分析：本公司未將任何固定利率之金融資產及負債分類為透過損益按公允價值衡量，亦未指定衍生工具(利率交換)作為公允價值避險會計模式下之避險工具。因此，報導日利率之變動將不會影響損益及其他綜合淨利。



(B)具現金流量利率風險工具之敏感度分析：本公司之變動利率之金融工具係屬浮動利率之資產(債務)，故市場利率變動將使其有效利率隨之變動，而使未來現金流量產生波動。市場利率每增加(減少)1%將使 110 年及 109 年度淨利將增加(減少)100 仟元及 590 仟元。

## (2)信用風險

信用風險係指交易對方違反合約義務並對本公司造成財務損失之風險。本公司之信用風險，主要係來自於營運活動產生之應收款項，及投資活動產生之銀行存款及其他金融工具。營運相關信用風險與財務信用風險係分別管理。

### A.營運相關信用風險：

為維持應收帳款的品質，本公司已建立營運相關信用風險管理之程序。個別客戶的風險評估係考量包括該客戶之財務狀況、本公司內部信用評等、歷史交易記錄及目前經濟狀況等多項可能影響客戶付款能力之因素。

### B.財務信用風險：

銀行存款及其他金融工具之信用風險，係由本公司各財務部門衡量並監控。由於本公司之交易對象及履約他方均係信用良好之銀行及具投資等級以上之金融機構、公司組織及政府機關，無重大之履約疑慮，故無重大之信用風險。

### (A)信用集中風險

本公司之客戶主要集中在文化出版及商業廣告之產業客戶群，截至 110 年及 109 年 12 月 31 日止，前十大客戶之應收帳款餘額占本公司應收帳款餘額之百分比分別為 30.73%及 42.09%，其餘應收帳款之信用集中風險相對不重大。

### (B)預期信用減損損失之衡量

(a)應收票據及應收帳款：係採簡化作法，請參閱附註六(二)及(三)之說明。

(b)信用風險是否顯著增加之判斷依據：本公司分類為按攤銷後成本衡量之債務工具因主要係投資於信用良好之銀行定期存款，故未估列預期信用損失。

### (C)持有擔保品及其他信用增加來規避金融資產之信用風險：

本公司帳列之金融資產並未持有擔保之擔保品、淨額交割總約定及其他信用增強，故帳列餘額即為最大曝顯金額。

## (3)流動性風險：

### A.流動性風險管理：

本公司管理流動性風險之目標，係為維持營運所需之現金及約當現金、高流動性之有價證券及足夠的銀行融資額度等，以確保本公司具有充足的財務彈性。

### B.金融負債到期分析：

下表係按到期日及未折現之到期金額彙總列示本公司已約定還款期間之金融負債分析：

110年12月31日

非衍生金融 工具	到期分析				合約現金流	帳面金額
	6個月內	6 - 12個月	1 - 5年	超過5年		
應付帳款	\$ 89,576	\$ -	\$ -	\$ -	\$ 89,576	\$ 89,576
其他應付	37,588	25	-	-	37,613	37,613
租賃負債	333	260	1,010	-	1,603	1,547
	<u>\$ 127,497</u>	<u>\$ 285</u>	<u>\$ 1,010</u>	<u>\$ -</u>	<u>\$ 128,792</u>	<u>\$ 128,736</u>

租賃負債到期分析之進一步資訊如下：

租賃負債	未折現之租賃給付					總額	
	短於1年	1~5年	5~10年	10~15年	15~20年		20年以上
	\$ 593	\$ 1,010	\$ -	\$ -	\$ -	\$ -	\$ 1,603

109年12月31日

非衍生金融 工具	到期分析				合約現金流	帳面金額
	6個月內	6 - 12個月	1 - 5年	超過5年		
應付帳款	\$ 94,199	\$ -	\$ -	\$ -	\$ 94,199	\$ 94,199
其他應付	38,634	25	-	-	38,659	38,659
租賃負債	538	536	282	-	1,356	1,340
	<u>\$ 133,371</u>	<u>\$ 561</u>	<u>\$ 282</u>	<u>\$ -</u>	<u>\$ 134,214</u>	<u>\$ 134,198</u>

租賃負債到期分析之進一步資訊如下：

租賃負債	未折現之租賃給付					總額	
	短於1年	1~5年	5~10年	10~15年	15~20年		20年以上
	\$ 1,074	\$ 282	\$ -	\$ -	\$ -	\$ -	\$ 1,356

本公司並不預期到期日分析之現金流量發生時點會顯著提早，或實際金額會有顯著不同。

2.金融工具之種類：

本公司110年及109年12月31日各項金融資產及金融負債之帳面金額如下：

	110年12月31日	109年12月31日
金融資產		
按攤銷後成本衡量之金融資產		
現金及約當現金	\$ 213,776	\$ 121,906
應收票據及帳款(含關係人)	103,718	110,092



	110 年 12 月 31 日	109 年 12 月 31 日
<b>金融資產</b>		
其他應收款	6,297	1,527
存出保證金	2,087	2,443
透過其他綜合損益按公允價值衡量之		
金融資產 - 非流動	298,160	259,667
按攤銷後成本衡量之金融資產-非流動	9,990	58,950
<b>金融負債</b>		
按攤銷後成本衡量之金融負債		
應付帳款(含關係人)	89,576	94,199
其他應付款	37,613	38,659
存入保證金	200	200

### (三)公允價值資訊

1.本公司非以公允價值衡量之金融資產及金融負債之公允價值資訊請詳附註十二(三)2.說明；以成本衡量之投資性不動產的公允價值資訊請詳附註六(十)說明。

公允價值之三等級定義：

第一等級：

該等級之輸入值係指工具於活絡市場中，相同工具之活絡市場公開報價。活絡市場係指符合以下所有條件之市場：在市場交易之商品具同質性；隨時可於市場中尋得具意願之買賣雙方且價格資訊可為大眾取得。本公司投資上市櫃股票等公允價值皆屬之。

第二等級：

該等級之輸入值除活絡市場公開報價以外之可觀察價格，包括直接(如價格)或間接(如自價格推導而來)自活絡市場取得之可觀察輸入值。

第三等級：

該等級之輸入值係指衡量公允價值之投入參數並非根據市場可取得之可觀察輸入值。

#### 2.非以公允價值衡量之金融工具

本公司非以公允價值衡量之金融工具，如現金及約當現金、應收票據及帳款、其他應收款、存出保證金、應付票據及帳款、其他應付款及存入保證金之帳面金額，係公允價值合理近似值。

#### 3.公允價值之等級資訊：

本公司之以公允價值衡量之金融工具係以重複性為基礎按公允價值衡量。本公司之公允價值等級資訊如下表所示：

項 目	110年12月31日			
	第一等級	第二等級	第三等級	合 計
資產：				
重復性公允價值				
透過其他綜合損益按公允				
價值衡量之金融資產				
國內上市公司股票	\$ 298,160	\$ -	\$ -	\$ 298,160

項 目	109年12月31日			
	第一等級	第二等級	第三等級	合 計
資產：				
重復性公允價值				
透過其他綜合損益按公允				
價值衡量之金融資產				
國內上市公司股票	\$ 259,667	\$ -	\$ -	\$ 259,667

4.以公允價值衡量之工具的公允價值評價技術：

(1)金融工具如有活絡市場公開報價時，則以活絡市場之公開報價為公允價值。主要交易所及經判斷為熱門券之中央政府債券櫃台買賣中心公告之市價，皆屬上市(櫃)權益工具及有活絡市場公開報價之債務工具公允價值之基礎。若能及時且經常自交易所、經紀商、承銷商、產業公會、訂價服務機構或主管機關取得金融工具之公開報價，且該價格代表實際且經常發生之公平市場交易者，則該金融工具有活絡市場公開報價。如上述條件並未達成，則該市場視為不活絡。一般而言，買賣價差甚大、買賣價差顯著增加或交易量甚少，皆為不活絡市場之指標。

本公司持有之金融工具如屬有活絡市場者，其公允價值依類別及屬性列示如下：

(A)上市櫃公司股票：收盤價。

(2)本公司將信用風險評價調整納入金融工具及非金融工具公允價值計算考量，以分別反映交易對手信用風險及本公司信用品質。

5.第一等級與第二等級間之移轉：無。

6.第三等級之變動明細表：無。



## 7. 重大不可觀察輸入值(第三等級)之公允價值衡量之量化資訊：

	110年12月31日		重大不可觀察		輸入值與公允價值關係
	公允價值	評價技術	輸入值	加權平均	
非金融資產					
投資性不動產	\$ 85,725	現金流量折現法	折現率	3.208%	折現率愈高，公允價值愈低

## 8. 公允價值歸類於第三等級之評價流程：

本公司對於公允價值歸類於第三等級之評價流程係由財會部門負責進行金融工具之獨立公允價值驗證，藉獨立來源資料使評價結果貼近市場狀態、確認資料來源係獨立、可靠、與其他資源一致以及代表可執行價格，並定期校準評價模型、進行回溯測試、更新評價模型所需輸入值及資料及其他任何必要之公允價值調整，以確保評價結果係屬合理。投資性不動產則由本公司財會部門依金管會公告之評價方法及參數假設定期評價。

## 9. 對第三等級之公允價值衡量、公允價值對合理可能替代假設之敏感度分析：無。

## (四) 金融資產之移轉

1. 整體除列之已移轉金融資產：無。
2. 未整體除列之已移轉金融資產：無。

## 十三、附註揭露事項

## (一) 重大交易事項相關資訊：

1. 資金貸與他人：無。
2. 為他人背書保證：無。
3. 期末持有有價證券情形(不包含轉投資子公司、關聯企業及合資權益部分)：請參閱附表一。
4. 累積買進或賣出同一有價證券之金額達新台幣三億元或實收資本額百分之二十以上：無。
5. 取得不動產之金額達新台幣三億元或實收資本額百分之二十以上：無。
6. 處分不動產之金額達新台幣三億元或實收資本額百分之二十以上：無。
7. 與關係人進、銷貨之金額達新台幣一億元或實收資本額百分之二十以上：無。
8. 應收關係人款項達新台幣一億元或實收資本額百分之二十以上：無。
9. 從事衍生工具交易：無。
10. 其他：母子公司間及各子公司間之業務關係及重要交易往來情形及金額：無。

## (二) 轉投資事業相關資訊：

被投資公司名稱、所在地區...等相關資訊(不包含大陸投資公司)：請參閱附表二。

## (三) 大陸投資資訊：無。

(四)主要股東資訊：請參閱附表三。

#### 十四、部門資訊

(一)本公司為專業之印刷公司，提供單一印刷產品與勞務，於營運管理上未區分獨立部門。

(二)地區別資訊：

地區別	110 年度		109 年度	
	銷貨收入	%	銷貨收入	%
台灣地區	\$ 485,245	93	\$ 517,488	93
其他	37,330	7	41,621	7
合計	\$ 522,575	100	\$ 559,109	100

(三)產品別資訊：

產品別	110 年度		109 年度	
	銷貨收入	%	銷貨收入	%
印刷	\$ 514,649	98	\$ 551,562	99
其他	7,926	2	7,547	1
合計	\$ 522,575	100	\$ 559,109	100

(四)重要客戶資訊：

本公司110年及109年度並無銷貨收入佔損益表收入金額10%以上之客戶，故無重要客戶資訊揭露之適用。

## 沈氏藝術印刷股份有限公司

期末持有有價證券情形(不包含投資子公司、關聯企業及合資權益部分)

民國 110 年 12 月 31 日

單位：新台幣仟元/仟股

持有之公司	有價證券種類及名稱	與有價證券發行人之關係	帳列科目	期 末			備註
				股數	帳面金額	持股比例	
沈氏藝術印刷股份有限公司	普通股股票	-	透過其他綜合損益按公允價值衡量之金融資產	9,618	\$ 155,333	0.085%	155,333
	永豐金融控股股份有限公司	-	"	2,183	53,486	0.017%	53,486
	第一金融控股股份有限公司	-	"	2,148	76,361	0.016%	76,361
	兆豐金融控股股份有限公司	-	"	510	12,980	0.004%	12,980

註一：本公司法人董事與該公司法人董事為實質關係人。



沈氏藝術印刷股份有限公司  
被投資公司名稱、所在地區...等相關資訊(不包含大陸投資公司)  
民國110年12月31日

單位：新台幣千元/股

投資公司名稱	被投資公司名稱	所在地區	主要營業項目	原始投資金額		期末持有		被投資公司本期損益	本期認列之投資損益	備註	
				本期末	去年年底	股數	比率				帳面金額
沈氏藝術印刷股份有限公司	精益裝訂股份有限公司	中華民國 新北市 中和區	各種印刷品之 裝訂、加工及 買賣等業務	\$ 13,536	13,536	1,394,000	15.49%	21,065	\$ 7,852	\$ 1,281	註

註：請參閱附註六(七)之說明。

沈氏藝術印刷股份有限公司  
 主要股東資訊  
 民國110年12月31日

主要股東名稱	股份	持有股數	持股比例
永豐紙業股份有限公司		19,015,083	40.81%
連誠裝訂股份有限公司		2,683,000	5.75%

註 1：本表主要股東資訊係由集保公司以當季季底最後一個營業日，計算股東持有公司已完成無實體登錄交付(含庫藏股)之普通股及特別股合計達 5%以上資料。至於公司財務報告所記載股本與公司實際已完成無實體登錄交付股數，可能因編製計算基礎不同或有差異。

沈氏藝術印刷股份有限公司

現金及約當現金明細表

民國 110 年 12 月 31 日

單位：新台幣仟元

項 目	摘 要	金 額
現金	零用金	\$ 183
銀行存款	支票存款：	
	玉山銀行土城分行	46
	活期存款：	
	玉山銀行土城分行	3,217
	永豐銀行學府分行	14,108
	永豐銀行板橋忠孝分行	24,082
	兆豐銀行土城分行	3,903
	其他	733
		46,043
	外幣存款：	
	玉山銀行土城分行(USD 434,245.69 匯率27.68)	12,020
	玉山銀行土城分行(HKD 7,195.77 匯率3.549)	26
	玉山銀行土城分行(CNY 3,947.13 匯率4.344)	17
	永豐銀行學府分行(USD 408.13 匯率27.68)	11
		12,074
定期存款	永豐銀行	58,950
約當現金	附賣回條件之債券	
	期間110.11.8~111.2.1 · 利率0.38% (USD 122,000.00 匯率27.68)	3,377
	期間110.12.16~111.2.16 · 利率0.37% (USD 1,200,000.00 匯率27.68)	33,216
	期間110.12.27~111.2.17 · 利率0.37% (USD 1,152,000.00 匯率27.68)	31,887
	期間110.12.27~111.1.27 · 利率0.22~0.23%	28,000
		96,480
		\$ 213,776



## 沈氏藝術印刷股份有限公司

## 應收票據明細表

民國 110 年 12 月 31 日

單位：新台幣仟元

客 戶 名 稱	摘 要	金 額	備 註
非關係人：			
學生週刊出版有限公司	非關係人之營業貨款	\$ 7,460	-
南一書局企業股份有限公司	非關係人之營業貨款	3,894	-
空中美語文教事業股份有限公司	非關係人之營業貨款	1,690	-
其他(均小於餘額之5%)	非關係人之營業貨款	<u>7,153</u>	-
		20,197	-
減：備抵損失		( <u>226</u> )	-
淨額		<u>\$ 19,971</u>	
關係人：			
上誼文化實業股份有限公司	關係人之營業貨款	\$ 1,452	-
信誼基金出版社	關係人之營業貨款	902	-
財團法人信誼基金會	關係人之營業貨款	<u>75</u>	-
		<u>\$ 2,429</u>	

沈氏藝術印刷股份有限公司

應收帳款明細表

民國 110 年 12 月 31 日

單位：新台幣仟元

客 戶 名 稱	摘 要	金 額	備 註
非關係人：			
康軒文教事業股份有限公司	非關係人之營業貨款	\$ 10,354	-
泰博科技股份有限公司	非關係人之營業貨款	8,707	-
永慶房屋仲介股份有限公司	非關係人之營業貨款	4,689	-
其他(均小於餘額之5%)	非關係人之營業貨款	51,926	-
		<u>75,676</u>	-
減：備抵損失		( 1,719 )	-
淨額		<u>\$ 73,957</u>	
關係人：			
永豐紙業股份有限公司	關係人之營業貨款	3,449	-
信誼基金出版社	關係人之營業貨款	2,154	-
中華彩色印刷股份有限公司	關係人之營業貨款	1,565	-
其他(均小於餘額之5%)	關係人之營業貨款	193	-
		<u>\$ 7,361</u>	



## 沈氏藝術印刷股份有限公司

## 其他應收款明細表

民國 110 年 12 月 31 日

單位：新台幣仟元

項	目	摘	要	金	額	備	註
其他應收款		係應收出售股票價款、租金收入、代付電費及郵資等其他應收款項		\$	6,297	-	

沈氏藝術印刷股份有限公司

存貨明細表

民國 110 年 12 月 31 日

單位：新台幣仟元

項 目	摘 要	金 額		備 註
		成 本	淨 變 現 價 值	
原料	印刷用紙等	\$ 17,416	\$ 17,625	-
物料	油墨等	7,535	7,786	-
在製品	印刷品	<u>67,301</u>	<u>65,653</u>	-
		92,252	<u>\$ 91,064</u>	
減：備抵跌價損失		( <u>3,779</u> )		-
淨額		<u>\$ 88,473</u>		



沈氏藝術印刷股份有限公司  
透過其他綜合損益按公允價值衡量之金融資產 - 非流動變動明細表

民國 110 年 1 月 1 日至 12 月 31 日

單位：新台幣仟元

名稱	期初餘額		本期增加		本期減少		期末餘額		提供擔保或質押情形	備註
	股數 (仟股)	公允價值	股數 (仟股)	金額	股數 (仟股)	金額	股數 (仟股)	公允價值		
權益工具										
永豐金	9,618	\$ 110,128	-	\$ 45,205	-	\$ -	9,618	\$ 155,333	無	-
第一金	3,797	81,059	36	6,650	1,650	34,223	2,183	53,486	無	-
兆豐金	2,298	68,480	-	11,779	150	3,898	2,148	76,361	無	-
合庫金	-	-	510	12,980	-	-	510	12,980	無	-
		<u>\$ 259,667</u>		<u>\$ 76,614</u>		<u>\$ 38,121</u>		<u>\$ 298,160</u>		
									不適 用	
									不適 用	
									不適 用	
									不適 用	

沈氏藝術印刷股份有限公司

按攤銷後成本衡量之金融資產 - 非流動變動明細表

民國 110 年 1 月 1 日至 12 月 31 日

單位：新台幣仟元

名 稱	期 初 餘 額		本 期 增 加		本 期 減 少		期 末 餘 額		累 計 減 損	提 供 擔 保 或 質 押 情 形		備 註
	張 數	帳 面 金 額	張 數	金 額	張 數	金 額	張 數	帳 面 金 額		無	-	
定期存款	6	\$ 58,950	1	\$ 9,990	6	\$ 58,950	1	\$ 9,990	-	無	-	



## 沈氏藝術印刷股份有限公司

## 採用權益法之投資變動明細表

民國 110 年 1 月 1 日至 12 月 31 日

單位：新台幣仟元/股

名稱	初 期	餘 額	本 期	增 加	本 期	減 少	期 末	持 股 比	餘 金	額 單	市 價 或 股 權 淨 值	或	提 供 擔 保
精益裝訂(股)公	1,394,000	\$ 20,620	-	\$ 1,281	-	(\$ 836)	1,394,000	15.49%	\$ 21,065	-	\$ 21,065	無	-

註：本期減少係被投資公司發放現金股利836仟元。

沈氏藝術印刷股份有限公司

不動產、廠房及設備變動明細表

民國 110 年 1 月 1 日至 12 月 31 日

單位：新台幣仟元

項 目	期初餘額	本期增加額	本期減少		期末餘額	提供擔保	備註
			額	重分類		或質押情 形	
土地	\$ 117,903	\$ -	(\$ -)	\$ -	\$ 117,903	-	-
房屋及建築	338,020	270	( -)	-	338,290	-	-
機器設備	772,216	1,236	( 3,064)	1,190	771,578	-	-
運輸設備	7,452	95	( -)	-	7,547	-	-
辦公設備	17,545	388	( 1,099)	-	16,834	-	-
其他設備	5,948	-	( 39)	-	5,909	-	-
未完工程及 待驗設備	4,953	1,473	( -)	( 311)	6,115	-	-
	<u>\$ 1,264,037</u>	<u>\$ 3,462</u>	<u>(\$ 4,202)</u>	<u>\$ 879</u>	<u>\$ 1,264,176</u>		

沈氏藝術印刷股份有限公司

不動產、廠房及設備累計折舊變動明細表

民國 110 年 1 月 1 日至 12 月 31 日

單位：新台幣仟元

項 目	期初餘額	本期增加額	本期減少		期末餘額	備註
			額	重分類		
房屋及建築	257,750	6,980	( -)	-	264,730	-
機器設備	672,595	15,785	( 3,064)	-	685,316	-
運輸設備	7,366	19	( -)	-	7,385	-
辦公設備	15,855	995	( 1,099)	-	15,751	-
其他設備	5,149	343	( 39)	-	5,453	-
	<u>\$ 958,715</u>	<u>\$ 24,122</u>	<u>(\$ 4,202)</u>	<u>(\$ -)</u>	<u>\$ 978,635</u>	

沈氏藝術印刷股份有限公司



## 使用權資產變動明細表

民國 110 年 1 月 1 日至 12 月 31 日

單位：新台幣仟元

項 目	期初餘額	本期增加額	本期減少額	重分類	期末餘額	備註
房屋及建築	\$ 1,222	\$ -	(\$ -)	\$ -	\$ 1,222	-
機器設備	348	-	( - )	-	348	-
運輸設備	916	1,406	( 915 )	-	1,407	-
	<u>\$ 2,486</u>	<u>\$ 1,406</u>	<u>(\$ 915)</u>	<u>\$ -</u>	<u>\$ 2,977</u>	

## 沈氏藝術印刷股份有限公司

## 使用權資產累計折舊變動明細表

民國 110 年 1 月 1 日至 12 月 31 日

單位：新台幣仟元

項 目	期初餘額	本期增加額	本期減少額	重分類	期末餘額	備註
房屋及建築	\$ 560	\$ 611	(\$ -)	\$ -	\$ 1,171	-
機器設備	10	116	( - )	-	126	-
運輸設備	628	447	( 915 )	-	160	-
	<u>\$ 1,198</u>	<u>\$ 1,174</u>	<u>(\$ 915)</u>	<u>\$ -</u>	<u>\$ 1,457</u>	

沈氏藝術印刷股份有限公司

投資性不動產變動明細表

民國 110 年 1 月 1 日至 12 月 31 日

單位：新台幣仟元

項 目	期 初 餘 額	本期增加額	本期減少額	重 分 類	期 末 餘 額	備 註
土地	\$ 32,145	\$ -	\$ -	\$ -	\$ 32,145	-
房屋及建築	77,552	-	-	-	77,552	-
	<u>\$ 109,697</u>	<u>\$ -</u>	<u>\$ -</u>	<u>\$ -</u>	<u>\$ 109,697</u>	

沈氏藝術印刷股份有限公司

投資性不動產累計折舊變動明細表

民國 110 年 1 月 1 日至 12 月 31 日

單位：新台幣仟元

項 目	期 初 餘 額	本期增加額	本期減少額	重 分 類	期 末 餘 額	備 註
房屋及建築	\$ 58,628	\$ 1,411	\$ -	\$ -	\$ 60,039	



## 沈氏藝術印刷股份有限公司

## 應付帳款明細表

民國 110 年 12 月 31 日

單位：新台幣仟元

客 戶 名 稱	摘 要	金 額	備 註
非關係人：			
智盛裝訂股份有限公司	非關係人之營業貨款	\$ 4,300	-
華田油墨股份有限公司	非關係人之營業貨款	3,997	-
平誠股份有限公司	非關係人之營業貨款	3,773	-
其他(均小於餘額之5%)	非關係人之營業貨款	59,278	-
		<u>\$ 71,348</u>	
關係人：			
中華紙漿股份有限公司	關係人之營業貨款	\$ 13,534	-
精益裝訂股份有限公司	關係人之營業貨款	2,275	-
連誠裝訂股份有限公司	關係人之營業貨款	1,910	-
貝爾敦股份有限公司	關係人之營業貨款	449	-
其他(均小於餘額之5%)	關係人之營業貨款	60	-
		<u>\$ 18,228</u>	

沈氏藝術印刷股份有限公司

其他應付款明細表

民國 110 年 12 月 31 日

單位：新台幣仟元

項	目	摘	要	金	額
應付薪資費用		係應付薪資及年終、績效獎金、退休金		\$	20,994
應付修繕費		係應付修繕費			3,788
應付營業稅		係應付營業稅			2,983
應付保險費		係應付勞健保費			2,124
應付勞務費		係應付會計師公費、顧問費等			1,055
應付員工及董監酬勞		係應付員工酬勞、董監酬勞			455
其他		係應付各項營業費用等			6,214
				\$	<u>37,613</u>



## 沈氏藝術印刷股份有限公司

## 營業收入明細表

民國 110 年 1 月 1 日至 12 月 31 日

單位：新台幣仟元

項	目	數	量	金	額	備	註
印刷收入		-		\$	516,022	-	
租賃收入		-			3,990	-	
其他收入		-			3,936	-	
營業收入總額					523,948		
減：銷貨折讓		-		(	1,373)	-	
營業收入淨額				\$	522,575		

沈氏藝術印刷股份有限公司

營業成本明細表

民國 110 年 1 月 1 日至 12 月 31 日

單位：新台幣仟元

項 目	金 額
原 料：	
期初原料	\$ 14,661
加：本期進料淨額	148,264
其 他	113
減：期末原料	( 17,416 )
本期耗用原料	<u>145,622</u>
物 料：	
期初物料	6,038
加：本期進料淨額	31,877
減：期末物料	( 7,535 )
出售物料	( 25 )
轉列費用及其他	( 797 )
本期耗用物料	<u>29,558</u>
直接人工	68,257
製造費用	<u>214,116</u>
製造成本	457,553
加：期初在製品	57,492
減：期末在製品	( 67,301 )
轉列費用及其他	( 959 )
自製產品銷貨成本	<u>446,785</u>
其他營業成本：	
存貨回升	( 942 )
下腳收入	( 8,149 )
存貨盤盈	( 21 )
其他	<u>3,768</u>
其他營業成本	( 5,344 )
租賃成本	<u>1,591</u>
營業成本	<u>\$ 443,032</u>



## 沈氏藝術印刷股份有限公司

## 營業費用明細表

民國 110 年 1 月 1 日至 12 月 31 日

單位：新台幣仟元

項目	推銷費用	管理費用	研究發展費用	合計
薪資支出	\$ 23,975	\$ 21,052	\$ 800	\$ 45,827
租金支出	539	1,384	22	1,945
文具用品	2,864	1,290	18	4,172
旅費	1,147	234	-	1,381
運費	-	2	-	2
郵電費	238	174	3	415
修繕費	3	2,397	-	2,400
廣告費	98	30	48	176
水電費	131	1,075	7	1,213
保險費	2,285	2,242	81	4,608
交際費	557	1,189	-	1,746
捐贈	17	106	-	123
稅捐	27	66	-	93
折舊	954	2,204	2	3,160
各項攤提	26	369	-	395
伙食費	858	522	29	1,409
職工福利	456	265	30	751
其他費用	3,326	6,386	711	10,423
	<u>\$ 37,501</u>	<u>\$ 40,987</u>	<u>\$ 1,751</u>	<u>\$ 80,239</u>
預期信用迴轉利益				( 752 )
				<u>\$ 79,487</u>

五、最近年度經會計師查核簽證之公司個體財務報告：無。

六、公司及其關係企業最近年度及截至年報刊印日止，如有發生財務週轉困難情事，應列明其對本公司財務狀況之影響：無。



## 柒、財務狀況及財務績效之檢討分析與風險事項

### 一、財務狀況：

單位：新台幣仟元

項 目 \ 年 度	110.12.31	109.12.31	差 異	
			金 額	%
流 動 資 產	413,670	307,841	105,829	34.38%
非 流 動 資 產	673,722	704,627	-30,905	-4.39%
資 產 總 額	1,087,392	1,012,467	74,925	7.40%
流 動 負 債	150,562	144,082	6,480	4.50%
非 流 動 負 債	24,383	17,381	7,002	40.29%
負 債 總 額	174,945	161,463	13,482	8.35%
股 本	465,922	465,922	0	0.00%
資 本 公 積	252,343	252,343	0	0.00%
保 留 盈 餘	109,220	105,205	4,015	3.82%
其 他 權 益	84,962	27,534	57,428	208.57%
權 益 總 額	912,447	851,004	61,443	7.22%
(一)增減比例變動分析說明：				
1. 流動資產增加：主係本期現金及約當現金增加所致。				
2. 非流動負債增加：主係其他非流動負債-其他增加 8,519 仟元、淨確定福利負債-非流動減少 2,224 仟元所致。				
3. 其他權益增加：主係透過其他綜合損益按公允價值衡量之金融資產未實現評價損益增加 57,428 仟元所致。				
(二)最近二年度財務狀況變動影響：對財務狀況無顯著影響。				
(三)未來因應計劃：不適用。				

## 二、財務績效：

### (一) 財務績效分析

單位：新台幣仟元

項 目 \ 年 度	110 年度	109 年度	增(減)金額	變動比例(%)
營業收入淨額	522,575	559,109	-36,534	-6.53%
營業成本	443,032	474,091	-31,059	-6.55%
營業毛利	79,543	85,018	-5,475	-6.44%
營業費用	79,487	79,011	476	0.60%
營業利益(損失)	56	6,007	-5,951	-99.07%
營業外收入及支出	14,664	13,983	681	4.87%
繼續營業部門稅前淨利	14,720	19,990	-5,270	-26.36%
所得稅費用	82	512	-430	-83.98%
繼續營業部門稅後淨利	14,638	19,478	-4,840	-24.85%
其他綜合損益	66,280	-14,603	80,883	553.88%
綜合損益總額	80,918	4,875	76,043	1,559.86%

增減比例變動分析說明：

- 營業利益減少：主係 110 年營收衰退所致。
- 其他綜合損益增加：主係 110 年透過其他綜合損益按公允價值衡量之權益工具投資未實現評價損益增加 72,248 仟元所致。

(二) 預期銷售量與其依據：不適用。本公司 110 年度未公開財務預測。

(三) 最近兩年度財務績效變動影響：對財務績效無顯著影響。

(四) 未來因應計劃：不適用。

(五) 行業特殊性的關鍵指標(KPI)：

績效指標的設定大致分為財務面、客戶面、流程面以及組織成長與學習面，但此四個構面係以本公司經營理念與策略目標為中心向外展延的各個績效指標，而此績效指標來自組織核心由內而外，由上而下的績效指標展延。



本公司財務績效指標(KPI)有：營收、負債比、營業週期(應收帳款週轉天數+存貨週轉天數)、固定(總)資產週轉率、股東權益報酬率、淨利率及 EPS。

資料來源：110 年度

負債佔資產比率	16.09%	應收款項週轉天數	74.64	營業淨利占實收資本額比率	0.01%
長期資金占不動產、廠房及設備比率	328.09%	應付款項週轉天數	186.22	稅前純益占實收資本額比率	3.16%
流動比率	274.75%	存貨週轉天數	66.73	純益率	2.80%
速動比率	215.06%	營業週期	141.36	每股稅前盈餘	0.32
利息保障倍數	304.64	不動產、廠房及設備週轉率	1.77	每股稅後盈餘	0.31
總資產週轉率	0.50	權益報酬率	1.66%		

### 三、現金流量：

#### (一)最近二年度流動性分析

項 目	110 年度	109 年度	增(減)比例
現金流量比例(%)	23.57	36.55	-35.51%
現金流量允當比例(%)	103.89	102.97	0.89%
現金再投資比例(%)	0.84	1.35	-37.78%

增減比例變動分析說明：

1.現金流量比率減少 35.51%及現金再投資比率減少 37.78%，主係本期營業活動之現金流入減少所致。

(二)流動性不足之改善計畫及流動性分析：無現金流動性不足之情形。

### (三)未來一年現金流動性分析

單位：新台幣仟元

期初現金餘額 (A)	預計全年來自營業活動淨現金流量 (B)	預計全年非營業活動淨現金流量 (C)	預計現金剩餘 (不足)數 (A)+(B)+(C)	預計現金不足額之補救措施	
				投資計畫	融資計畫
213,776	35,000	(113,000)	135,776	0	0

#### 1、111 年度現金流量變動情形分析

- (1)營業活動淨現金流入，主係預計 111 年度營運及獲利情形無重大變動，營業活動之現金流入水準與本期相當。
- (2)投資活動淨現金流出，主係預計 111 年度現金增資子公司及資本支出。
- (3)融資活動淨現金流出，主係預計 111 年度發放現金股利。

2、預計現金不足額之補救措施及流動性分析：依現行計劃尚無不足，將定期審視及預測現金流量情形，以金融機構融資方式支應差額。

#### 四、最近年度重大資本支出對財務業務之影響：無

#### 五、最近年度轉投資政策、其獲利或虧損之主要原因、改善計畫及未來一年投資計畫：

110 年 12 月 2 日董事會通過收購華德包裝服務科技股份有限公司 51% 股權，並於 111 年參與華德包裝服務科技股份有限公司現金增資新台幣壹億元之投資案。

#### 六、風險事項分析評估：

(一)利率、匯率變動、通貨膨脹情形對公司損益之影響及未來因應措施。

- 1.最近利率變動對公司損益之影響及未來因應措施：截止 110 年底本公司並無長短期借款，且預計未來一年現金流量尚有盈餘，無增加銀行借款之規劃，故對本公司影響不大。
- 2.最近年度匯率變動對公司損益之影響及未來因應措施：本公司為規避匯率風險，除密切注意匯率變化並與銀行維持好關係外，於適當時機以預購(售)遠期外匯方式規避匯兌風險。
- 3.最近年度通貨膨脹對公司損益之影響及未來因應措施：國際物價上漲將導致本公司



採購成本提高，可能對本公司獲利產生不利之影響。然本公司之供應商不只一家，未來本公司將密切注意通貨膨脹情形，分別與不同供應商議價，以降低通貨膨脹對本公司造成之影響。

(二)從事高風險、高槓桿投資、資金貸與他人、背書保證及衍生性商品交易之政策、獲利或虧損之主要原因及未來因應措施：

- 1.本公司一向專注於本業之發展，並未跨足其他高風險產業之投資，且公司穩健經營、財務健全，不作高槓桿投資。
- 2.本公司所從事衍生性金融商品交易，均以規避風險為目的，不作套利與投機用途，並依照公司之「從事衍生性商品交易處理程序」辦理。

(三)未來研發計畫及預計投入之研發費用：

未來主要研發方向為投入現有產品新製程、因應市場發展趨勢開發新產品及低成本之量產技術，並持續提升現有生產平台技術。

(四)國內外重要政策及法律變動對公司財務業務之影響及因應措施：

本公司 110 年度及截至年報刊印日止，國內外重要政策及法律變動對本公司財務業務並未造成重大影響。

(五)科技改變 (包括資通安全風險 )及產業 變化對公司業務之影響及因應措施：

本公司持續不斷地投入科技的研發與技術的提升，以獲取高附加價值的產品，故科技改變對公司之財務業務將有積極與正面的助益。

本公司依據「資訊安全政策」以控管及維持公司營運等重要運作功能，嚴格落實資通安全風險管理，詳情請參閱本年報第 72 頁「六、資通安全管理」說明。

(六)企業形象改變對企業危機管理之影響及因應措施：

本公司一向秉持守法、守信、善盡環保責任、遵循國家政令的經營理念默默耕耘。建立穩健、務實、研發創新、永續經營，善盡社會責任之企業形象。

(七)進行併購之預期效益、可能風險及因應措施：

透過收購華德包裝服務科技股份有限公司之預期效益:

- 積極轉型發展彩盒包裝市場
- 布局綠色包裝獲取廣大商機
- 縮短學習曲線創造製程優勢
- 獲取彩盒包裝業務投資收益

(八)擴充廠房之預期效益、可能風險及因應措施：

最近年度及年報刊印日止，本公司並未有擴充廠房之計劃，惟將來若有進行擴充廠房之計劃時，將秉持審慎評估之態度，考量擴充廠房是否為公司帶來具體綜效，以確實保障股東權益。

(九)進貨或銷貨集中所面臨之風險及因應措施：

- 1.進貨集中風險：本公司主要進貨廠商係長期合作良好之供應商，在顧及品質、成本與廠商配合度等考量因素下，仍會尋找與其他供應商合作之可能性，以避免因進貨過度集中所可能導致之風險。
- 2.銷貨集中風險：本公司一方面對個別客戶預先設定額度限制，另一方面亦積極拓展新客群營收，以有效分散銷貨集中風險，以降低失去單一客戶訂單對公司營運衝擊。

(十)董事、監察人或持股超過百分之十之大股東，股權之大量移轉或更換對公司之影響、風險及因應措施：

本公司董事、監察人或持股超過百分之十之大股東並無大量移轉之情形。

(十一)經營權之改變對公司之影響、風險及因應措施：本公司無此情形，故不適用。

(十二)訴訟或非訟事件，應列明公司及公司董事、監察人、總經理、實質負責人、持股比超過百分之十之大股東及從屬公司已判決確定或尚在繫屬中之重大訴訟、非訟或行政爭訟事件，其結果可能對股東權益或證券價格有重大影響者，應揭露其系爭事實、標的金額、訴訟開始日期、主要涉訟當事人及截至年報刊印日止之處理情形：本公司無此情形，故不適用。

(十三)最近年度其他重要風險及因應措施：

資通安全：

隨著 IT 科技的日新月異及網路使用的普及，所有企業與個人都面臨日益嚴峻的資安風險及挑戰。設備、科技(硬體)與人員安全意識(軟體)都是資安管理的關鍵。透過專門的資安管理平台及團隊，讓公司能以最佳方式應用資源、適度及適性集中管理、升級及更新既有之資安網路設備與機制，使公司之資訊安全防護與時俱進，並同時努力提升同仁的資安風險意識，以強化資安的各道防線。

## 七、其他重要事項：

(一)資產負債評價科目提列方式的評估依據、基礎及其產生主要原因：

1、應收款項備抵損失之評估依據、基礎及其產生主要原因：

- (1)本公司備抵損失產生的主要原因係按應收款項及催收款項之收回可能性評估提列。依據對客戶之應收款項及催收款項帳齡分析、信用評等及經濟環境等因素，定期評估應收款項及催收款項之收回可能性。本公司訂定「收款管理辦法」，依個別客戶逾期帳齡分析為評估依據，區分未逾期(正常)及逾期帳款。應收票據及應收帳款未逾帳款之提撥率為1%，逾期帳款提撥比率每季提列一次，其提列比率如下：



逾期天數	預期信用損失比率
1-30天	10%
31-60天	30%
61-90天	50%
91-120天	75%
121天以上	100%
催收款	100%

- (2)應收款項及應收票據之預期信用損失率下限為總額之2%。
- (3)逾期二年以上的貨款經催收後仍無法收取者經取具郵政事業已送達之存證函或其他符合法令規定之催收證明文件，呈核後據以沖銷備抵損失。
- 2、備抵存貨呆滯損失之評估依據、基礎：
- (1)提列依據及產生主要原因：本公司存貨採永續盤存制，存貨以取得時之成本為入帳基礎，每月成本結轉係按加權平均法(存貨包括原物料、在製品及製成品)，為合理表達其真正價值，期末應按「成本與淨變現價值孰低衡量」評價;評價時根據存貨性質、類別及庫齡提列備抵跌價損失。

## 捌、特別記載事項

### 一、關係企業相關資料：

(一)關係企業合併營業報告書：無。

(二)關係企業合併財務報表：無。

(三)關係報告書：

#### 1、從屬公司與控制公司間之關係概況

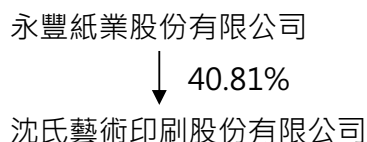

111年4月10日

控制公司名稱	控制原因	控制公司之持股情形與設質情形			控制公司派員擔任董事、監察人或經理人情形	
		持有股數	持股比例	設質股數	職稱	姓名
永豐紙業股份有限公司	指派人員為本公司之董事	19,015,083	40.81%	0	董 事 董 事	陳正剛 何壽川

#### 2、進、銷貨交易情形

單位：新台幣仟元；%

公司名稱	與控股公司交易情形			與控股公司間交易條件		一般交易條件		差異原因	應收(付)帳款、票據		逾期應收帳款			備註
	進/銷貨金額	佔總進(銷)貨之比率	銷貨毛利	單價(元)	授信期間	單價(元)	授信期間		餘額	佔總應收(付)帳款、票據之比率	金額	處理方式	備抵呆帳金額	
永豐紙業	進貨 97	0.03%	-	-	-	-	-	未有差異	52	0.06%	-	-	-	-
永豐紙業	銷貨 5,888	1.13%	-	-	-	-	-	未有差異	4,204	4.05%	-	-	-	-

3、財產交易情形：無。

4、資金融通情形：無。



5、資產租賃情形：

交易類型(出租或承租)	標的物		租賃期間	租賃性質	租金決定依據	收取(支付)方法	與一般租金水準之比較情形	本期租金(千元/年)	本期收付情形	其他約定事項
	名稱	座落地點								
承租	土城廠房 3 樓	新北市土城區中央路一段 365 巷 7 號 3 樓	110.01.01 至 110.12.31	營業性質	一般市價行情	電匯	同	4,514	正常	無
承租	土城廠房 6 樓	新北市土城區中央路一段 365 巷 7 號 6 樓	110.01.01 至 110.12.31	營業性質	一般市價行情	電匯	同	1,101	正常	無

6、其他重要交易往來情形：無。

7、背書保證情形：無。

## 聲 明 書

本公司 110 年度(自 110 年 1 月 1 日至 110 年 12 月 31 日止)之關係報告書，係依「關係企業合併營業報告書關係企業合併財務報表及關係報告書編製準則」編製，且所揭露資訊與上開期間之財務報告附註所揭露之相關資訊無重大不符。

特此聲明

立聲明書人

公司名稱：沈氏藝術印刷股份有限公司

董 事 長：陳 正 剛

總 經 理：陳 正 剛

會計主管：陳 宗 易



中 華 民 國 一 一 一 年 三 月 十 日



### 關係報告書會計師覆核報告

沈氏藝術印刷股份有限公司 公鑒：

沈氏藝術印刷股份有限公司民國 110 年度編製之關係報告書，係依據「關係企業合併營業報告書關係企業合併財務報表及關係報告書編製準則」之規定編製，其有關之財務資訊業經本會計師與上開期間之財務報表附註所揭露之相關資訊覆核完竣。

依本會計師覆核結果，沈氏藝術印刷股份有限公司民國 110 年度之關係報告書業依「關係企業合併營業報告書關係企業合併財務報表及關係報告書編製準則」之規定揭露有關資訊，其財務性質內容與財務報表一致，無須作重大修正。

國富浩華聯合會計師事務所

會計師：

張世廷



會計師：

潘金樹



金管會

核准文號：金管證審字第1050001113號

金管會

核准文號：金管證審字第1070119801號

中 華 民 國 1 1 1 年 3 月 1 0 日

二、最近年度及截至年報刊印日止，私募有價證券辦理情形：無。

三、最近年度及截至年報刊印日止子公司持有或處份本公司股票情形：無。

四、其他必要補充說明事項：無。

五、最近年度及截至年報刊印日止，如發生證券交易法第三十六條第三項第二款

所定對股東權益或證券價格有重大影響之事項：無



沈氏藝術印刷股份有限公司  
SHEN'S ART PRINTING CO., LTD.

董事長：陳正剛



中華民國一一一年五月十六日



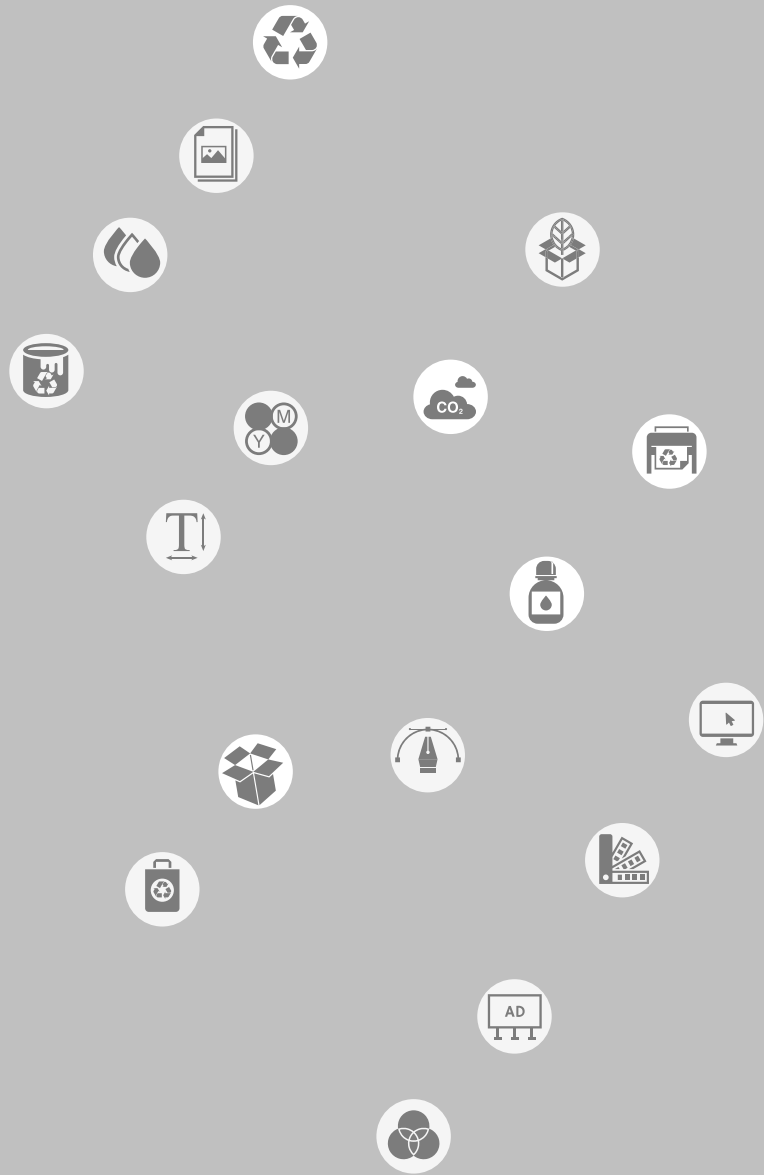

**沈氏藝術印刷股份有限公司**  
**SHEN'S ART PRINTING CO., LTD.**

新北市土城區中央路一段365巷7號

電話：(02)22708198 傳真：(02)22706111

網址：<http://www.shen.com.tw>

(金級  認證印刷廠—沈氏藝術印刷承製)